

メインバー詳細図 S=1/2

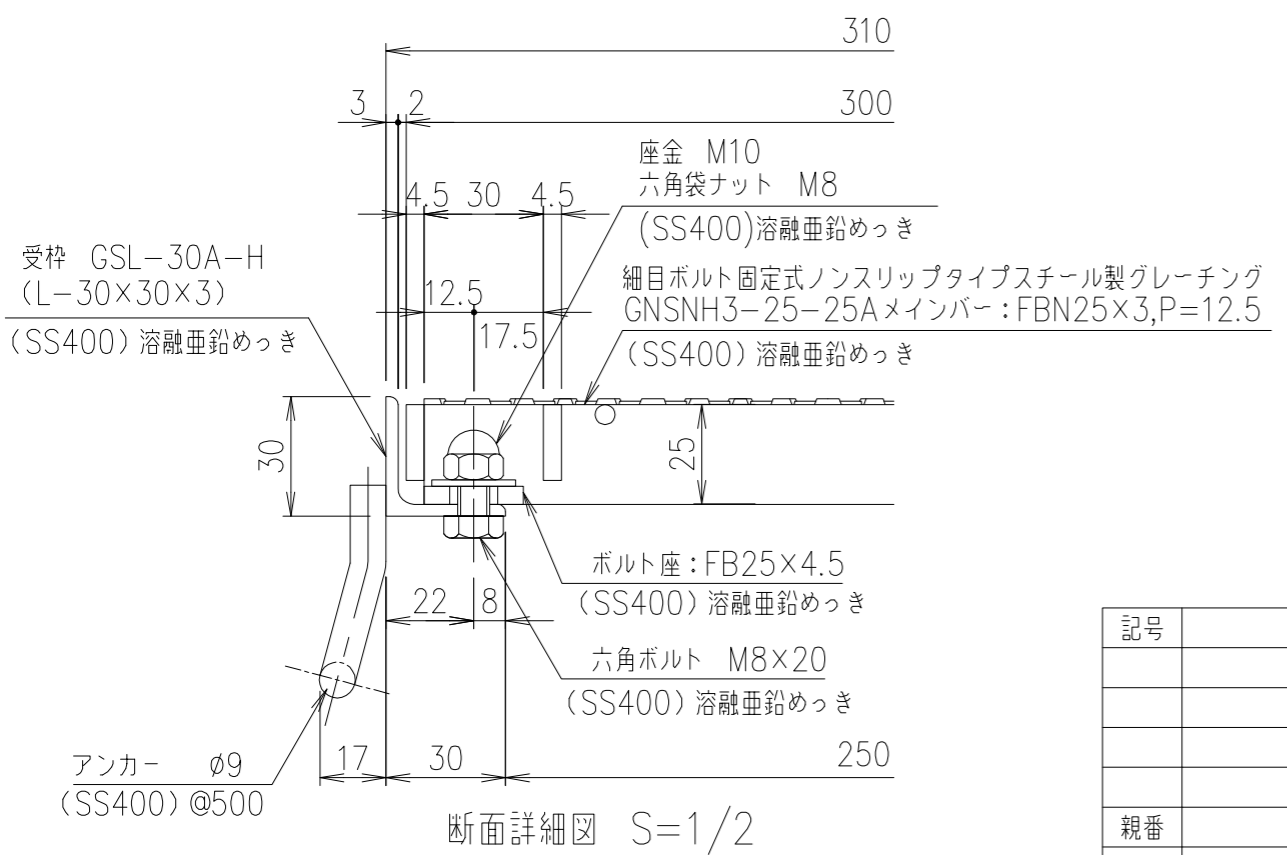

項番	名称	材質	個数	kg/個	記事																						
	受 枠	SS400	3.2		溶融亜鉛めっき																						
	鋼製グレーチング	SS400	16.3		溶融亜鉛めっき																						
<table border="1"> <tr> <td>1</td> <td rowspan="2">名称</td> <td colspan="4">DKC 鋼製グレーチング側溝蓋</td> </tr> <tr> <td>5</td> <td colspan="4">GNSNH3-25-25A 受枠: GSL-30A-H</td> </tr> <tr> <td colspan="2">尺度</td> <td rowspan="2">図番</td> <td colspan="3">SG-E3-00273</td> </tr> <tr> <td colspan="2">三角法</td> <td colspan="3"></td> </tr> </table>						1	名称	DKC 鋼製グレーチング側溝蓋				5	GNSNH3-25-25A 受枠: GSL-30A-H				尺度		図番	SG-E3-00273			三角法				
1	名称	DKC 鋼製グレーチング側溝蓋																									
5		GNSNH3-25-25A 受枠: GSL-30A-H																									
尺度		図番	SG-E3-00273																								
三角法																											

記号	内容	日付	編集
親番			
図歴			

担当	製図	照査	承認
	渡邊	高虫	伊藤
平成 年 月 日			
第一機材株式会社			