

FIELD TYPE 先付けタイプ(L字型)

作業性を追及すると、ロングにワイドになった——。
バリエーションが豊富なので、防火水槽・護岸壁・ダム・各種擁壁等、あらゆる現場にも適応します。

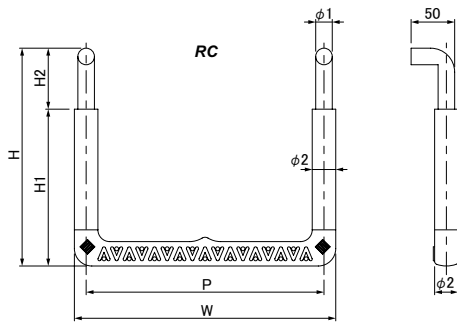

●特長

- 1.ロングでワイドなので、施工性・作業性が一段とアップします。
- 2.L字型なので、抜け出る心配がありません。
- 3.PP(ポリプロピレン)被覆の黄色着色により視認性を高めました。
- 4.バリエーションが豊富なので、防火水槽・護岸壁・ダム・各種擁壁等、どんな現場にも最適です。

●寸法表 芯材:SWCH12R

※入数/10本

型式	φ1 mm	φ2 mm	W mm	H mm	P mm	H1 mm	H2 mm	質量 kg
RC15L-200	19.0	25.0	153	200	128	155	45	1.27
RC15L-250	19.0	25.0	153	250	128	180	70	1.51
RC17.5L-200	19.0	25.0	175	200	150	150	50	1.33
RC20L-200	19.0	25.0	200	200	173	165	35	1.39
RC40L-173	19.0	27.0	400	173	373	133	40	1.80

●寸法表 芯材:SWCH12R(芯材:SUS304)

※入数/10本

型式	φ1 mm	φ2 mm	W mm	H mm	P mm	H1 mm	H2 mm	質量 kg
RC30L-173SS(SUS)	19.0	27.0	300	173	273	133	40	1.52
RC30L-250SS(SUS)	19.0	27.0	300	250	273	180	70	1.91
RC30L-300SS(SUS)	19.0	27.0	300	300	273	230	70	2.16
RC30L-350SS(SUS)	19.0	27.0	300	350	273	285	65	2.35
RC40L-157SS(SUS)	19.0	27.0	400	157	373	123	34	1.68
RC40L-250SS(SUS)	22.0	30.0	400	250	370	150	100	2.82
RC40L-300SS(SUS)	22.0	30.0	400	300	370	210	90	3.14

※芯材:SWCH12Rの型式末尾はSS、芯材:SUS304の型式末尾はSUSになります。

ADHERE TYPE 後付けタイプ(樹脂固着式)

エポキシ樹脂を使用、抜け出す心配がありません。
現場施工をスムーズに効率よく行えます。



●特長

- 1.固着力が強いエポキシ樹脂を使用しますので、ガッチリと固定され、抜け出す心配がありません。
- 2.埋め込み穴は樹脂により完全に埋められますので、水の浸透する恐れはありません。
- 3.PP(ポリプロピレン)被覆の黄色着色により、マンホール内のタラップの位置が判別しやすくなっています。

●寸法表 芯材:SWCH12R(芯材:SUS304)

※入数/10本

型式	φ1 mm	φ2 mm	φ3 mm	W mm	H mm	P mm	H1 mm	H2 mm	S mm	質量 kg (芯材)
SG30-250SS(SUS)	19.0	25.0	27.0	300	250	273	180	70	55	1.71 (SWCH12R) 1.73 (SUS304)
SG40-250SS(SUS)	19.0	25.0	27.0	400	250	373	180	70	55	1.97 (SWCH12R) 1.99 (SUS304)

※芯材:SWCH12Rの型式末尾はSS、芯材:SUS304の型式末尾はSUSになります。

●施工例

※SG30-250を壁面から出寸法150mmで施工する場合

手順一① ドリルで孔あけ(ドリル径φ30mm、深さ100mm)

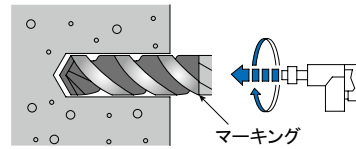

手順一② ワイヤブラシ等で孔内の切粉を除去する

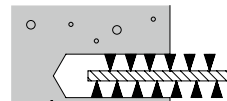

手順一③ 金属部分にエポキシ樹脂を巻きつける(被膜部よりも多少厚く)

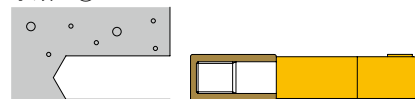

手順一④ タラップ差し込み

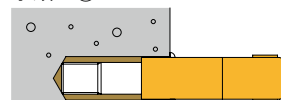

手順一⑤ 押し出たエポキシ樹脂を除去、ヘラ等で仕上げ(完了)

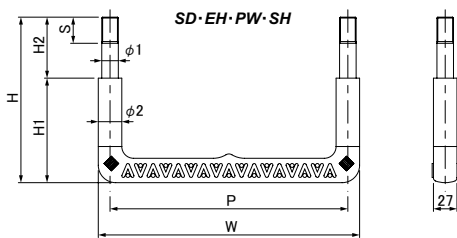
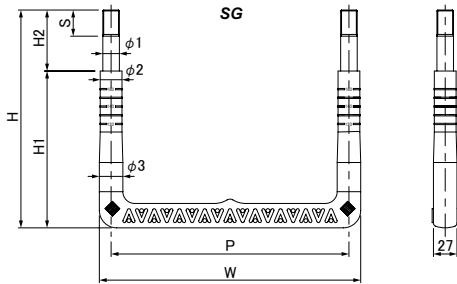
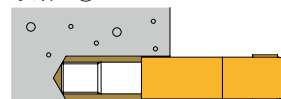

●寸法表(芯材:SWCH12R)

※入数/10本

型式	φ1 mm	φ2 mm	W mm	H mm	P mm	H1 mm	H2 mm	S mm	質量 kg
SD30-200	19.0	27.0	300	200	273	150	50	30	1.52
EH30-220	19.0	27.0	300	220	273	160	60	35	1.65
EH40-220	19.0	27.0	400	220	373	160	60	35	1.87
PW40-175	19.0	27.0	400	175	373	133	42	35	1.69

●寸法表(芯材:SUS304)

※入数/10本

型式	φ1 mm	φ2 mm	W mm	H mm	P mm	H1 mm	H2 mm	S mm	質量 kg
SH30-220	19.0	27.0	300	220	273	150	70	55	1.61
SH40-220	19.0	27.0	400	220	373	150	70	55	1.87

樹脂被覆タラップ

14

(株)フレックスシステム社製品