

簡易密閉形〔簡易防水・防臭型〕パッキン付

MSA・MCAシリーズ 丸枠タイプ (650)

MCA-R 650 T-2・T-6 ※この製品はT-2・T-6
兼用製品です。

●質量 蓋:27.4kg 蓋・枠:37.3kg

MCA-R-20 650 T-20 ランクC
T-25 ランクC

●質量 蓋:27.4kg 蓋・枠:37.3kg

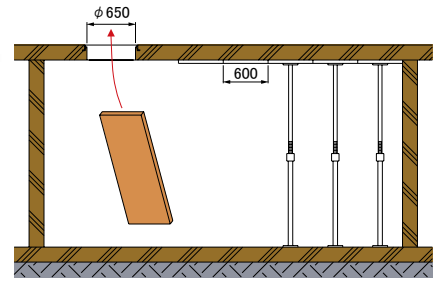

●特長

- 1.床型枠パネル約600mm(2尺)の搬出ができるようになりました。
- 2.既存マンホールと同様に先付打込施工ができます。(型枠については下段参照)
- 3.搬出後は既存マンホール同様で美感をそこないません。また、点検口として利用することもできます。
- 4.作業工程が減少でき、総合安全対策がたてやすくなりました。
- 5.蓋にキャンバーがついてないので、フラットな床になります。
- 6.コスト削減に貢献!!
 - 1) 型枠パネル専用の搬出口設置を不要としました。
 - 2) 型枠パネルを切断したり傷つけることもなくパネルの再利用ができます。
 - 3) 解体工の作業が効率的に行えます。
 - 4) 従来のような搬出後の埋め戻し、コンクリート打設が不要です。

●オプション部品

フック **MF-1** (2本使用)
クサリ **C6MA-100** (寸法 650 用)
詳細は 2-1-4ページ参照。

●備考

- 1.カバーの表面に文字を鋳出することができます。詳細は 2-1-9 ページ参照。
- 2.機能区分は 2-1-5 ページ、荷重区分は 2-1-6~7 ページ。
- 3.**MD**断熱カバー付製品は 2-1-78 ページ参照。

●注意

受枠をアンカーボルトで直接躯体に固定する場合はスパナ等で強く締め付けしないでください。

2-1

一般用マンホールカバー

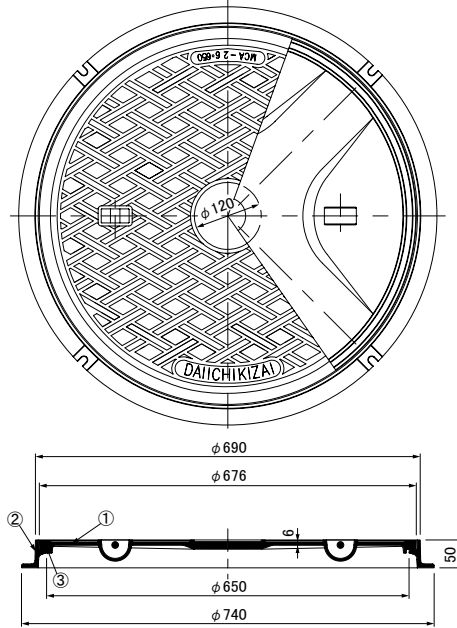

●部品表

No.	部品名	材質	備考
①	カバー	T-2	樹脂系塗料塗装
		T-6	
		T-20	
②	受枠	FCD500	
③	ゴムパッキン	クロロプレン	-

●アンカーボルト位置寸法

丸枠タイプ

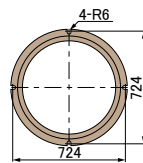

マンホールカバー関連製品 有効内径φ650 型枠パネル搬出用 簡易密閉形用 専用打込型枠

MK3-6516, MK3-6526, MK3-6536

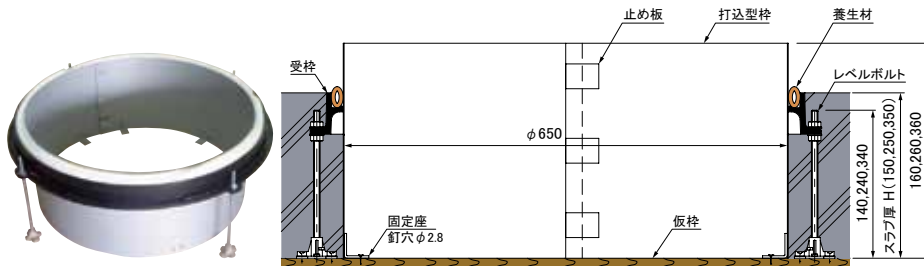

打込型枠セット例 ※マンホール受枠は別途となります。

●特長

- 1.きれいな仕上面が得られます。
 - 2.マンホールカバーの受枠をスラブコンクリートと同時打込する場合の型枠として最適です。
 - 3.ボイド管と違い、重ね梱包ができるためかさ張らず、ぬれても大丈夫です。
 - 4.有効内径φ650型枠パネル搬出用マンホールカバー専用です。
- ※ご注文の際には必ず仕上面までのスラブ厚Hをご指示ください。

●施工手順

従来の打込型枠と同様です。
詳細は 2-1-60 ページをご覧ください。

●適用機種

機種	ページ
MCA-R (650)	上記
MCA-R-20 (650)	上記
MPC・MPC-D (650)	2-1-76
MCA-R-MD (650)	2-1-78
MCA-R-20-MD (650)	2-1-78

※MPCの内圧が加わる場合は 2-1-76 ページの
●内圧が加わる場合の標準施工例 をご参照ください。