

## MGV2 600 取扱説明書

第一機材株式会社

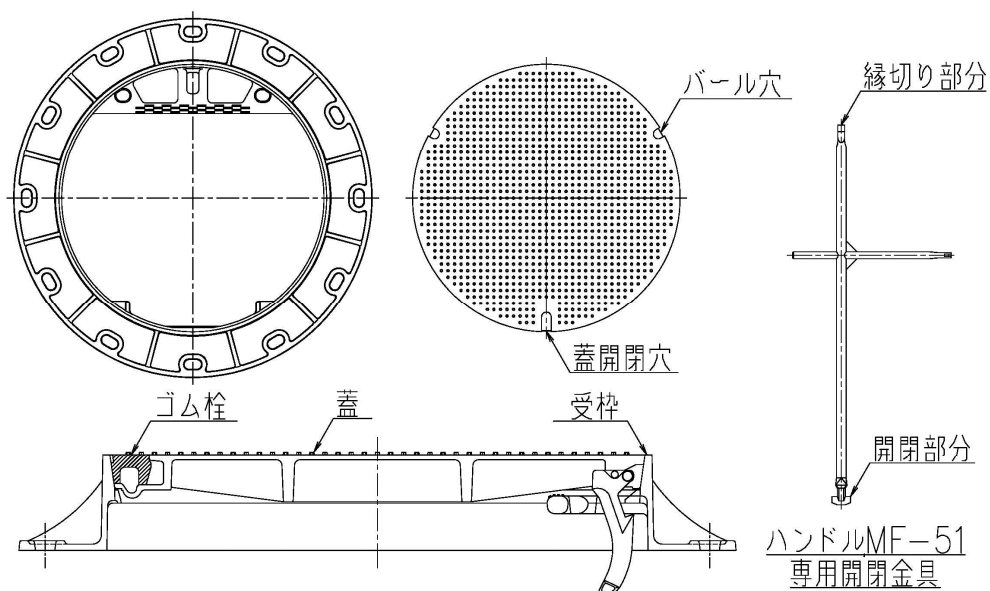

用意する物：開閉金具 ハンドルMF-51 (1本)

マイナスドライバー

**開け方**

- 1) 蓋開閉穴についている、ゴム栓をマイナスドライバー等で外します。
- 2) 開閉金具 (MF-51) の縁切り部分を蓋の穴 (パール穴及び蓋開閉穴) に差し込み縁切りを行う。てこの原理を利用し縁切りをする。(必ず3箇所とも行う。)
- 3) 開閉金具 (MF-51) の開閉部分を蓋開閉穴部分に差し込む。
- 4) 差し込んだ開閉金具 (MF-51) を時計回りに90°回転させます。
- 5) てこの原理を利用し蓋を持ち上げます。
- 6) 蓋が持ち上がったまま手前に引き出してください。
- 7) 引き出した蓋をスライドさせながら180°水平回転させます。

**閉め方**

- 1) 開閉金具 (MF-51) の開閉部分を蓋開閉穴部分に差し込む。
- 2) 差し込んだ開閉金具 (MF-51) を時計回りに90°回転させます。
- 3) 蓋をスライドさせながら180°水平回転させます。
- 4) 開閉金具 (MF-51) で蓋を持ち上げ足で押さえながら静かに枠にはめ込んでください。