

## MIB-R2-20-0S 取扱説明書

第一機材株式会社

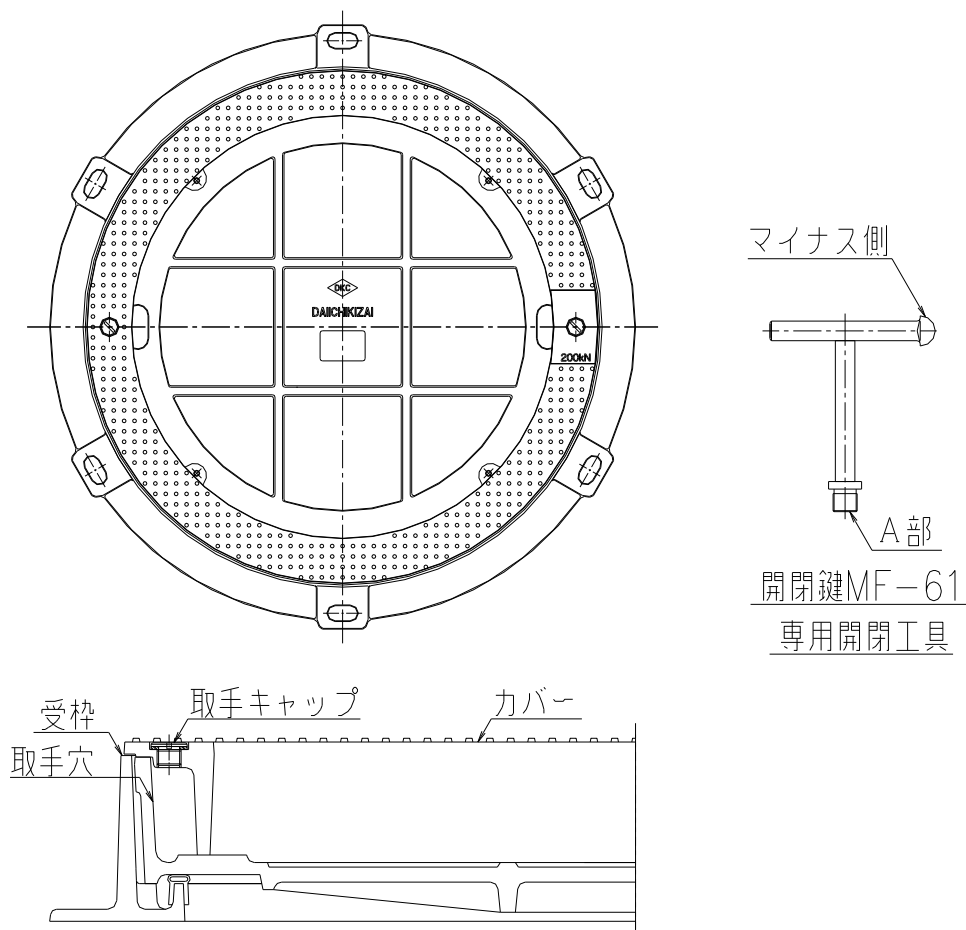

用意する物：開閉金具 開閉鍵MF-61（2本）

※寸法 300 は取手 1ヶ所の為、1本になります。

### 開け方

- 1) 開閉金具（MF-61）のマイナス側で取手キャップを外します。
- 2) 開閉金具（MF-61）のA部を蓋にねじ込み蓋を開けます。

### 閉め方

- 1) 開閉金具（MF-61）のA部を蓋にねじ込み蓋を枠にセットします。
- 2) 開閉金具（MF-61）のマイナス側で取手キャップを付けます。