

MWT-22DS 取扱説明書

第一機材株式会社

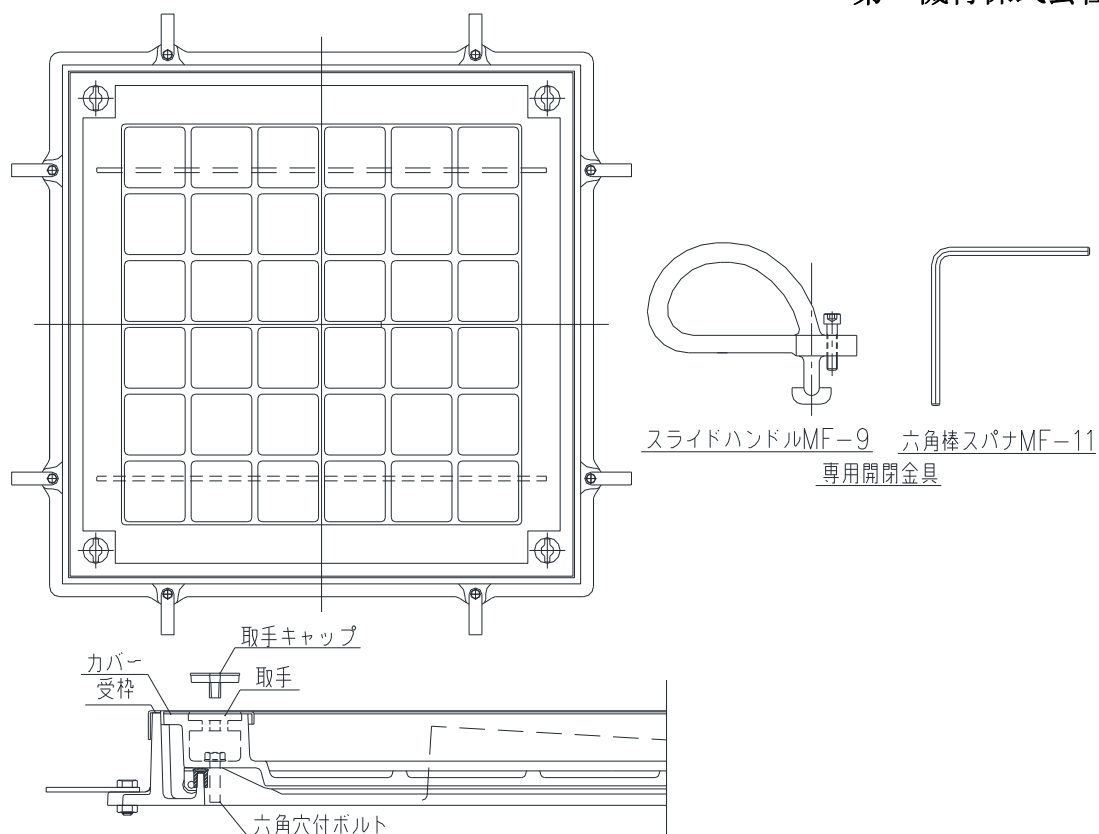

用意する物：開閉金具 スライドハンドルMF-9 (2本又は4本)
六角棒スパナMF-11 (1本)
マイナスドライバー

開け方

- 1) マイナスドライバー等で取手キャップを外します。
- 2) 開閉金具 (MF-11) を取手穴に差し込み六角穴付ボルトを外します。
- 3) 開閉金具 (MF-9) を取手穴に差し込みます。
- 4) 開閉金具 (MF-9) を90°回転させます。
- 5) 開閉金具 (MF-9) で蓋を持ち上げながら手前に引いて下さい。

閉め方

- 1) 開閉金具 (MF-9) を取手穴に差し込みます。
- 2) 開閉金具 (MF-9) を90°回転させます。
- 3) 開閉金具 (MF-9) で蓋を持ち上げながら枠の方向へ押して下さい。
- 4) 開閉金具 (MF-9) で蓋を静かに下して下さい。
- 5) 開閉金具 (MF-11) で六角穴付ボルトを締付けて下さい。

※ボルトの締付は、対角交互に均等に行って下さい。

- 6) 取手キャップを付けます。

※寸法 900 のカバーの充填質量は約 200Kg となります。開閉にはユニック等をご使用ください。