

円形水路タイプ 機種選定表

●機種選定表

区分	用途	蓋			枠			適用荷重	ページ	みぞ幅 80
		型式	材質	スキマ	型式	材質(仕様)	高さ			
ス レ ン ダ ー 側 溝 蓋	円 形 水 路 用 タ イ プ	DGSK-OS	鋳鉄製(樹脂系塗料塗装)	5	SLSS	スチール製 (溶融亜鉛めっき+タールエポキシ樹脂塗装)	110	T-20用	3-1-55	●
		DGSK-OST		5.8						
		DGSK		7						
		DGSK-LT		5.8						
		DGSK-S		7						
		DGSK-T		7						
		DGSK-OS-Y	鋳鉄製(亜鉛・アルミ溶射)	5	SLSSG	スチール製(溶融亜鉛めっき)	110	T-2用~T-20用	3-1-57 (枠参照)	●
		DGSK-OST-Y		5.8						
		DGSK-Y		7						
		DGSK-LT-Y		5.8						
		FBSL-L	ステンレス製	6	SLSUS5	ステンレス製	50	歩道用	3-1-56	●
		FRSL-L								
		FBSL	ステンレス製	6	SLSUS	ステンレス製	110	歩道用~T-20用	-	●
		FRSL								
FBSL-NS	ステンレス製	6	SLSSG-S	スチール製(ステンレス目地)	110	歩道用~T-20用	3-1-57	●		
FRSL-NS										
FBSL-L	ステンレス製	6	SLSSG5	スチール製(溶融亜鉛めっき)	50	歩道用	-	●		
FRSL-L										
FBSL	ステンレス製	6	SLSSG	スチール製(溶融亜鉛めっき)	110	歩道用~T-20用	-	●		
FRSL										
GNSSL	スチール製(溶融亜鉛めっき)	7	SLSSG	スチール製(溶融亜鉛めっき)	110	T-2用~T-20用	3-1-57	●		
GNSNSL										

※歩道用スチール製受枠はT-2用と統合しました。

3-1

ス
レ
ン
ダ
ー
側
溝
蓋

円
形
水
路
用
タ
イ
プ

ダクタイル鋳鉄製 スレンダー側溝蓋 スチール製受枠 (溶融亜鉛めっき+タールエポキシ樹脂塗装)

■円形水路用タイプ 固定式 ターンプレスロック式・連結式

DGSK-OS スキマ5mm DGSK-OST スキマ5.8mm DGSK スキマ7mm DGSK-LT スキマ5.8mm
 DGSK-S スキマ7mm DGSK-T スキマ7mm

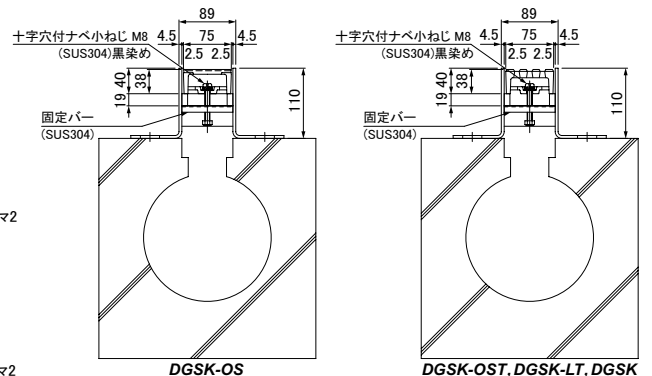
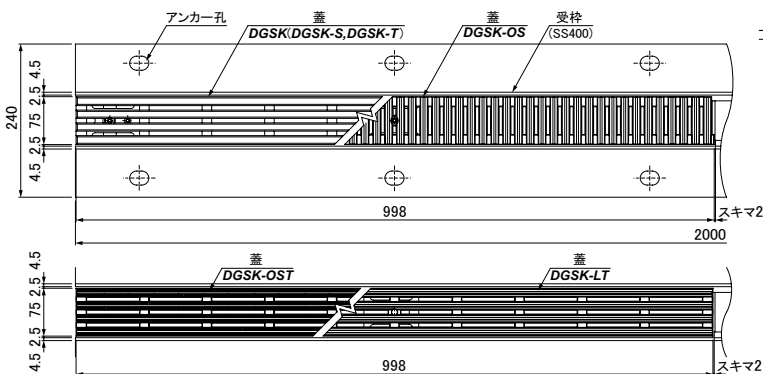

●寸法表(枠)

※蓋の詳細は3-1-5~7ページをご覧ください。

※受枠のアンカー孔のサイズおよびピッチは、ご指定ください。

適用荷重	適用蓋型式		円形水路用タイプ 通し受枠	
	固定式ターンプレスロック式	連結式	型 式	質量kg/2m組
T-20用 (敷地内 T-25 適合)	DGSK-OS DGSK-OST DGSK DGSK-LT	DGSK-S DGSK-T	SLSS	32.7

受枠材質:SS400 表面処理:溶融亜鉛めっき+タールエポキシ樹脂塗装