

A部 詳細図 S=1/2

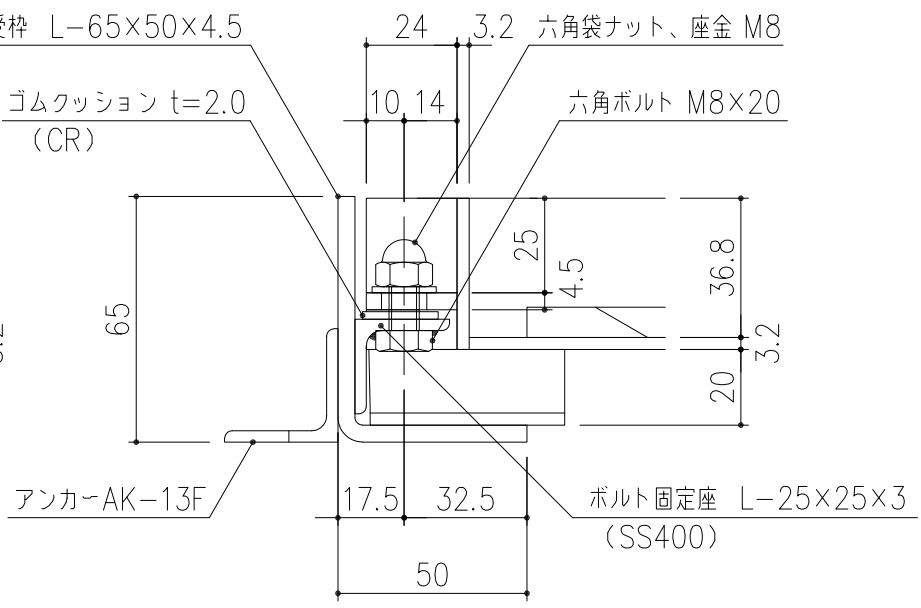

B部 詳細図 S=1/2

ボルト穴カバー：(特)CAP-19  
詳細図 S=1/2  
※オプション部品

2	受枠	SS400	1		溶融亜鉛めっき
1	蓋	SS400	1		溶融亜鉛めっき
項番	名称	材質	個数	kg/m	記事
	担当	製図	照査	承認	DKC スチール製スリット排水化粧蓋 ボルト固定仕様 GNSLB30-歩 L=998
	清田	野林	本木	1/5 名称	
	平成	年	月	日	
	第一機材株式会社				PJ-E3-01591A