

メインバーピッチ詳細図 S=1/1

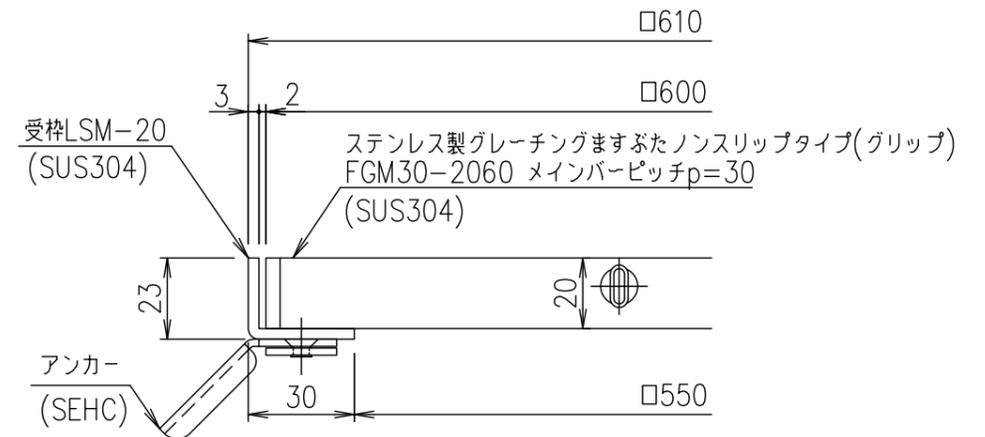

受枠断面詳細図 S=1/2

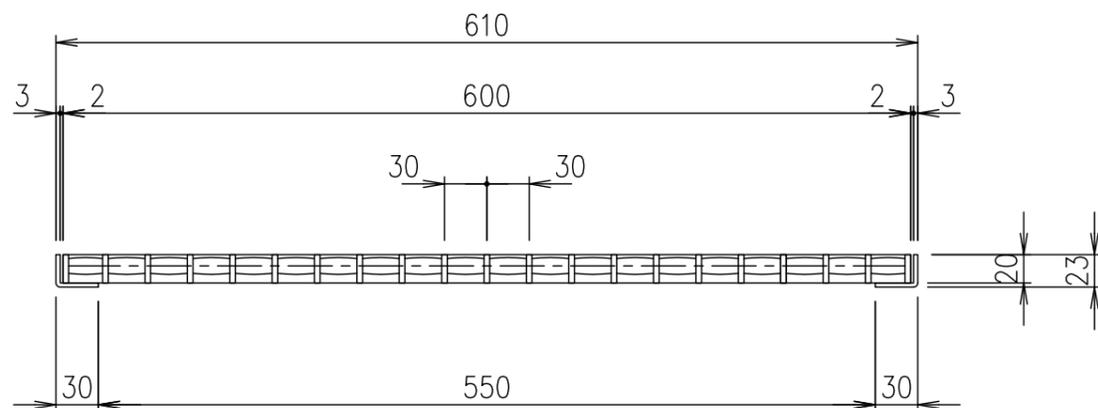

項番	名称	材質	個数	kg/個	記事
	受枠	SUS304		3.0	
	ステンレスますぶた	SUS304		9.3	
DKC ステンレス製グレーチングますぶた					
グリッパタイプ 適用荷重：歩道用					
FGM30-2060 (メインバーピッチ30mm)					
S-E3-08333					

記号	内容	日付	編集
親番			
図歴			

担当	製図	照査	承認
	鈴木 (ち)	本木	伊藤
平成 年 月 日			
第一機材株式会社			

1/5	名称
尺度	三角法
図番	