

メインバーピッチ詳細図 S=1/1

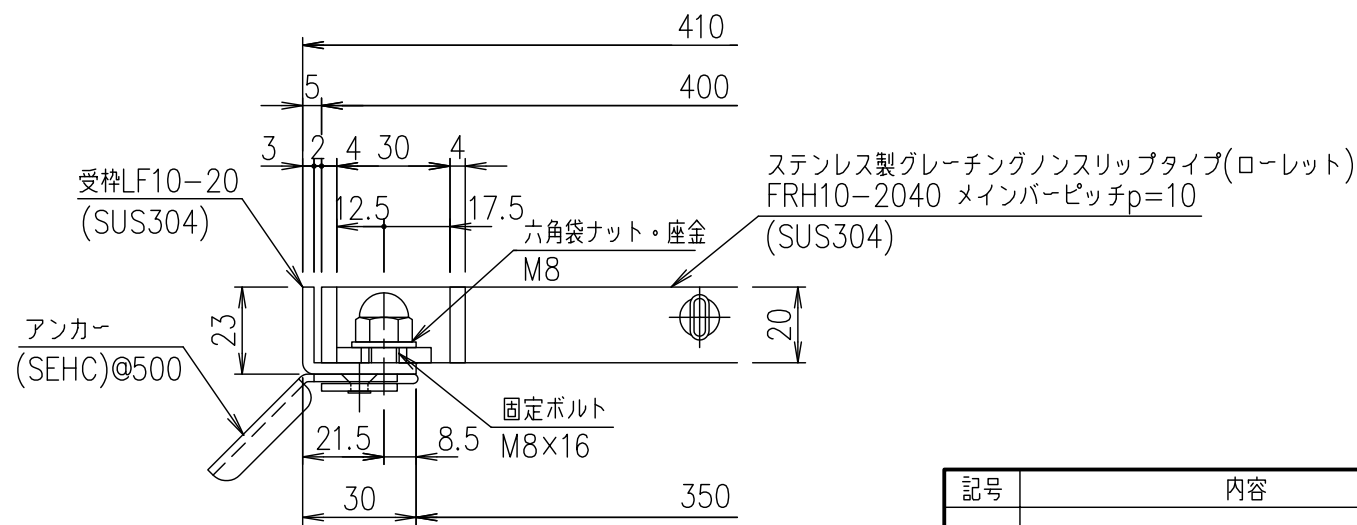

受枠断面詳細図 S=1/2

項番	名称	材質	個数	kg/個	記事																										
	受枠	SUS304		2.5																											
	ステンレスグレーチング	SUS304		26.8																											
<table border="1" style="width:100%; border-collapse: collapse;"> <tr> <td>1</td> <td rowspan="3">名称</td> <td colspan="4">DKC ボルト固定式ステンレス製グレーチング</td> </tr> <tr> <td>5</td> <td colspan="4">ローレットタイプ 適用荷重：T-2</td> </tr> <tr> <td>FRH10-2040</td> <td colspan="4">(メインバーピッチ10mm)</td> </tr> <tr> <td colspan="2">親番</td> <td colspan="2">第一機材株式会社</td> <td rowspan="2">三角法</td> <td rowspan="2">図番</td> </tr> <tr> <td colspan="2">図歴</td> <td colspan="2"></td> </tr> </table>						1	名称	DKC ボルト固定式ステンレス製グレーチング				5	ローレットタイプ 適用荷重：T-2				FRH10-2040	(メインバーピッチ10mm)				親番		第一機材株式会社		三角法	図番	図歴			
1	名称	DKC ボルト固定式ステンレス製グレーチング																													
5		ローレットタイプ 適用荷重：T-2																													
FRH10-2040		(メインバーピッチ10mm)																													
親番		第一機材株式会社		三角法	図番																										
図歴																															

記号	内容	日付	編集