

メインバーピッチ詳細図 S=1/1

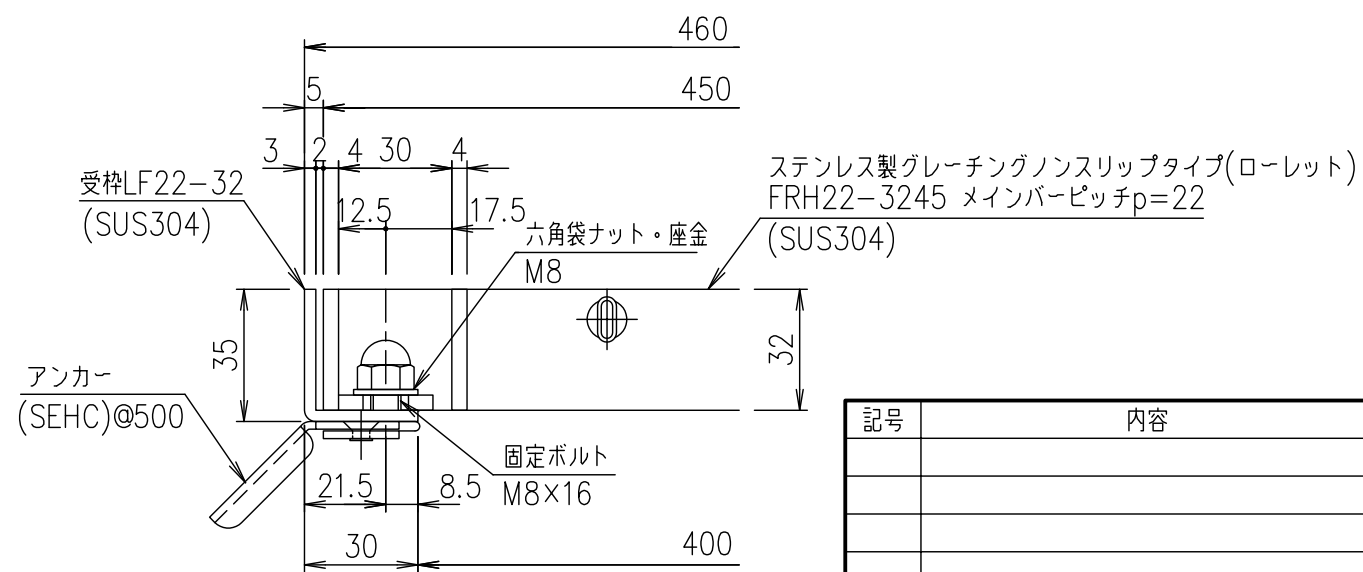

受枠断面詳細図 S=1/2

記号	内容	日付	編集
親番			
図歴			

項番	名称	材質	個数	kg/個	記事
	受枠	SUS304		3.0	
	ステンレスグレーティング	SUS304		23.5	
1	名称	DKC ボルト固定式ステンレス製グレーティング			
5	名称	ローレットタイプ 適用荷重:T-2			
	尺度	FRH22-3245(メインバーピッチ22mm)			
	図番	S-E3-07546			

第一機材株式会社