

断面詳細図 S=1/2

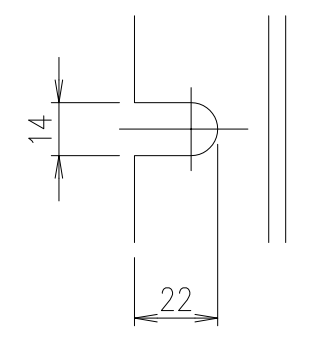

切欠き部 A-A 断面詳細図 S=1/2

3	クサリ:φ6 L=500	SWRM	溶融亜鉛めっき 表面処理
2	シャックル:呼び6	SS400	
1	丸棒:φ9	SR235	
項番	部品名	材質	表面処理

記号	内容	日付	編集
A	受枠型式名修正	2023.12.14	藤本
親番			
図歴			

受枠	SS400	9.3	溶融亜鉛めっき	
ペデグレート	FCD500	8.4	樹脂系塗料塗装	
項番	名称	材質	個数 kg/個	記事
	DKC ダクタイル铸铁製ペデグレート DGOSM-P-35K(クサリ付) カラー舗装用専用受枠(DSF35-25) ます穴:□300用 T-20ラングC			
	第一機材株式会社			L-E3-01848A

担当	製図	照査	承認
	野口	千葉	本木
2021年11月18日			
1/5	名称		
三角法	図番		