

切欠き部 A-A 断面詳細図 S=1/2

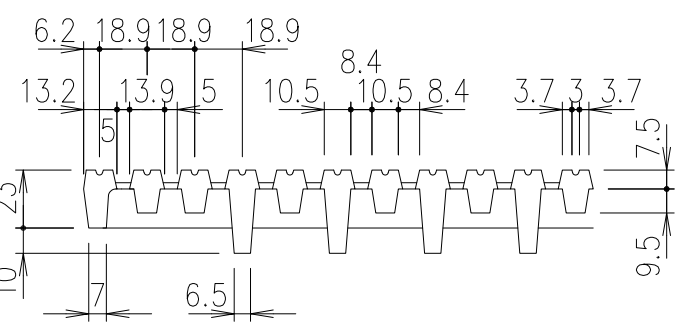

平面・断面ノンスリップ詳細図 S=1/3

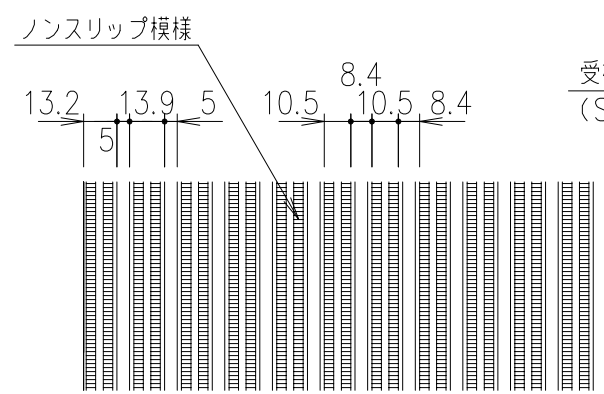
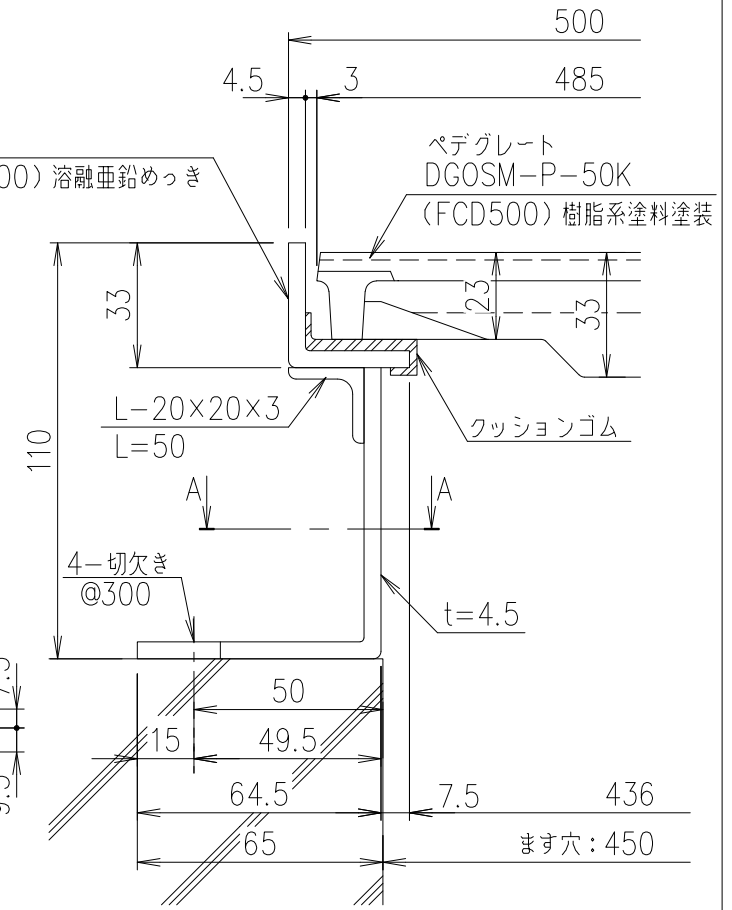

断面詳細図 S=1/2

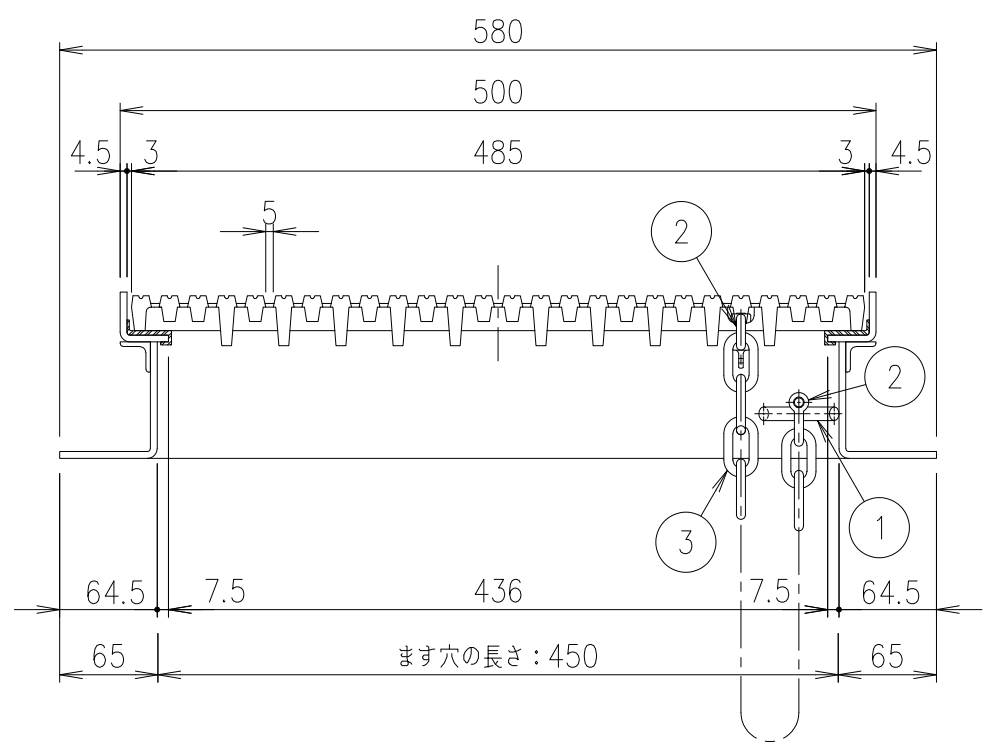

3	クサリ: φ6 L=500	SWRM	溶融亜鉛めっき
2	シャックル: 呼び6	SS400	
1	丸棒: φ9	SR235	
項番	部品名	材質	表面処理

耐荷重  
T-20c

記号	内容	日付	編集
B	クサリ変更	2015.8.4	鳥澤
C	受枠仕様変更	2016.1	鳥澤
D	寸法訂正	2019.6.25	横溝
E	クサリ取付仕様変更	2020.10.30	野口
親番			
図歴			

受枠	SS400	13.7	溶融亜鉛めっき
ペデグレート	FCD500	22.3	樹脂系塗料塗装
項番	名称	材質	個数 kg/個 記事

第一機材株式会社				1/5	名称	DKC ダクタイル鋳鉄製細目ペデグレート	
						三角法	図番