

項番	部品名	材質	表面処理
3	クサリ: φ6 L=500	SWRM	溶融亜鉛めっき
2	シャックル: 呼び6	SS400	
1	丸棒: φ9	SR235	

耐荷重
T-20c

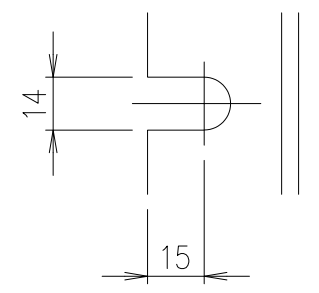

切欠き部 A-A 断面詳細図 S=1/2

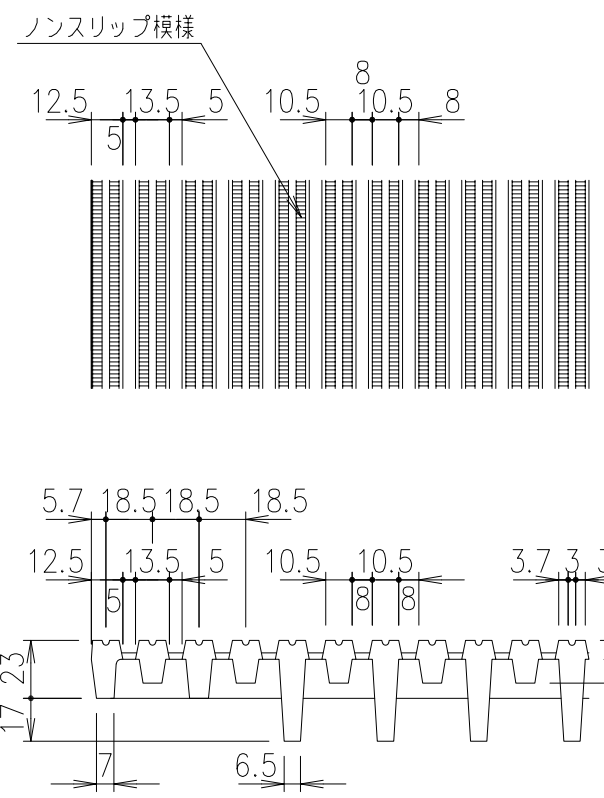

平面・断面ノンスリップ詳細図 S=1/3

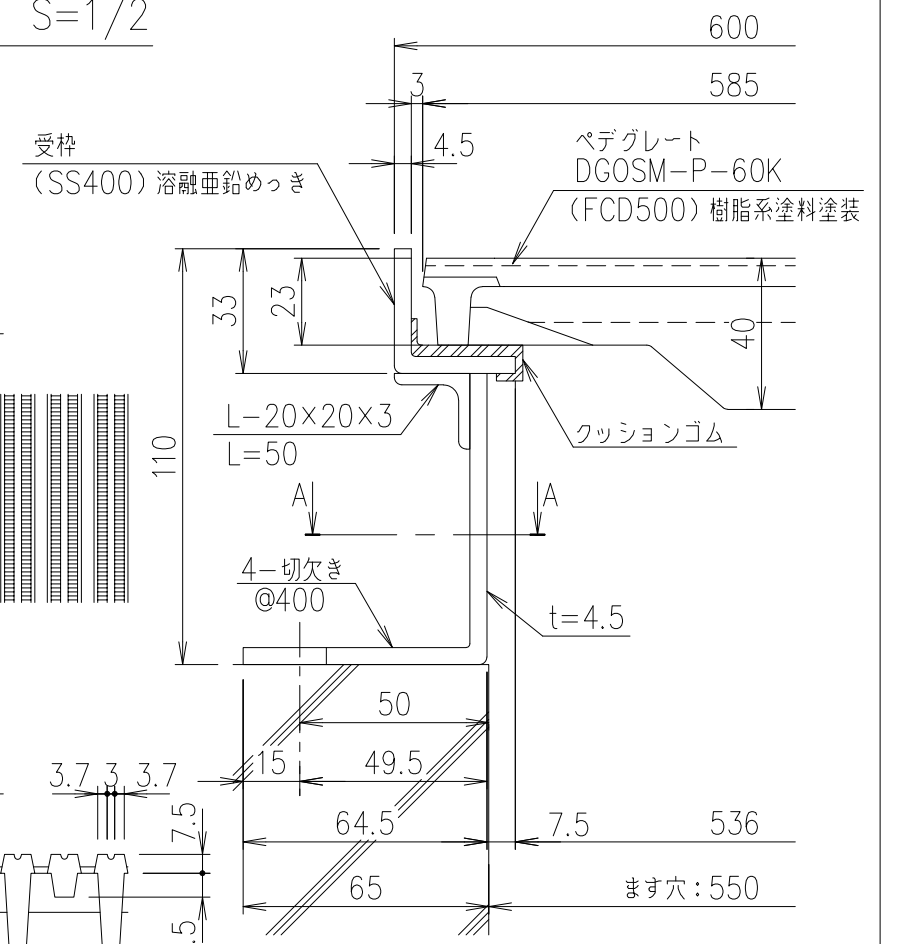

断面詳細図 S=1/2

親番	訂正	図歴	受枠			SS400	16.4	溶融亜鉛めっき
			製図	照査	承認	ベデグレート	FCD500	35.2
項番	計算	実測	項番	名称	材質	個数	kg/個	記事
C	受枠仕様変更	2016.1.	鳥澤	本木	鈴木	金子	1/5	DKC 細目ベデグレート DGOSM-P-60K (DSF60-25)・クサリ付
D	寸法訂正	2019.6.25	横溝					
E	クサリ取付仕様変更	2020.11.13	野口					三角法
			第一機材株式会社					
								L-E3-01067E