

# まず蓋用リープスクリーン

## ●特長

- ◆ 格子蓋・グレーチングの隙間から流れ込む落ち葉を、掃除しやすく集めます。
- ◆ 4メッシュ 線径0.83mmの金網目(開口約5.5mm)ですので、小さな葉もキャッチします。
- ◆ 耐食性に優れたステンレス(SUS304)製です。
- ◆ 軽くて扱いがラクです。(柵有効□600用でも2.3kg)
- ◆ 雨水がオーバーフローして格子蓋から溢れにくい構造です。
- ◆ 柵内側塊に先端を固定した鎖付の蓋用には、鎖通しの切欠孔付製品も用意しております。
- ◆ ボルト固定用グレーチング蓋用には、ボルト用切欠孔付製品も用意しております。

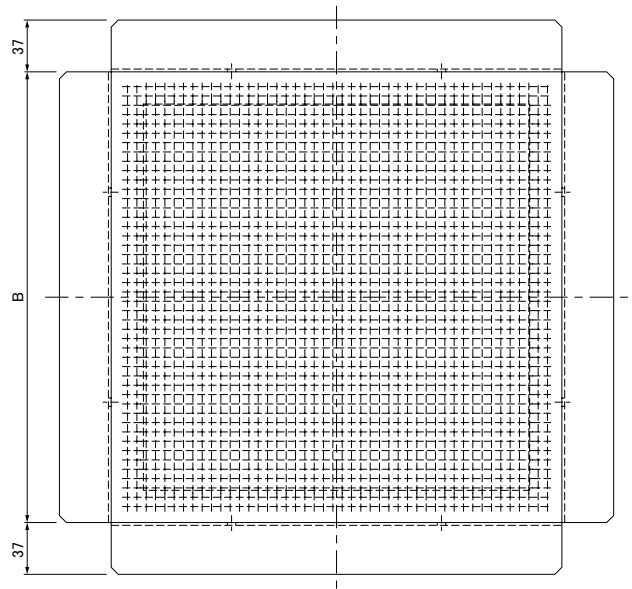

6

スチール製グレーチング

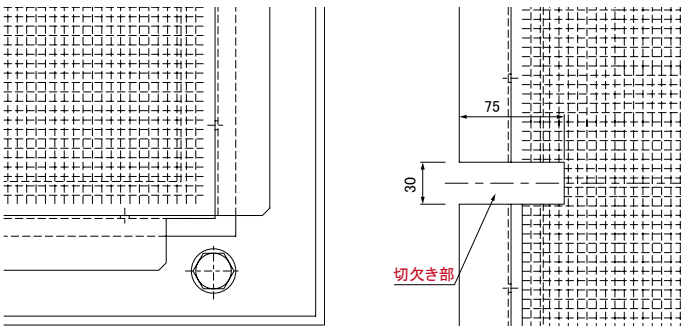

※ボルト用切欠孔

※鎖通し切欠孔

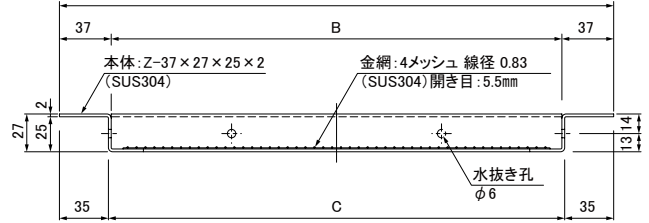

※パンチング板仕様も可能です。

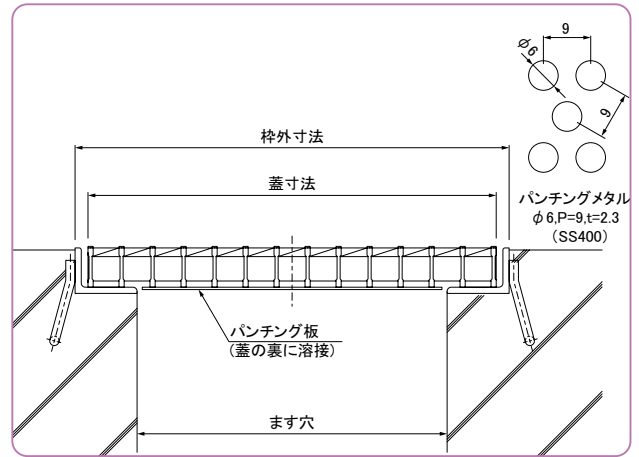
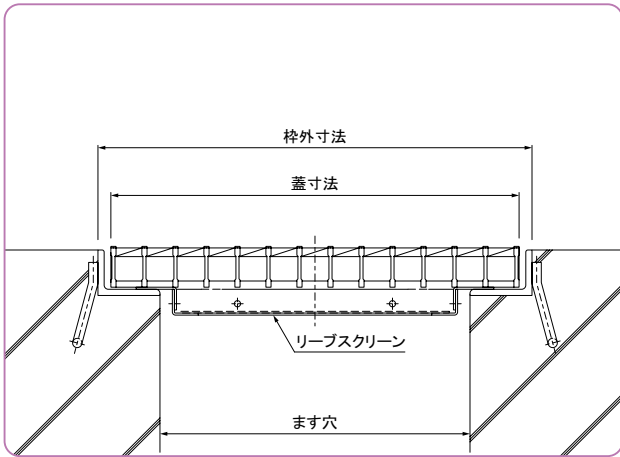

※リープスクリーンは、雨水樹またはC D柵に使用できないサイズがありますので、お問い合わせください。

## ●寸法表

型式	開口 mm	A mm	B mm	C mm	質量 kg	適用機種	
LSC 240	240	286	212	216	1.1	GM, GMN, GMS, GMSN	
LSC 300	300	346	272	276	1.4		
LSC 350	350	396	322	326	1.7		
LSC 400	400	446	372	376	2.0		
LSC 450	450	496	422	426	2.3		
LSC 500	500	546	472	476	2.6		
LSC 550	550	596	522	526	2.9		
LSC 600	600	646	572	576	3.3		
切欠き付	LSC-CH 240	240	286	212	216	1.1	GM, GMN, GMS, GMSN クサリ付
	LSC-CH 300	300	346	272	276	1.4	
	LSC-CH 350	350	396	322	326	1.7	
	LSC-CH 400	400	446	372	376	2.0	
	LSC-CH 450	450	496	422	426	2.3	
	LSC-CH 500	500	546	472	476	2.6	
	LSC-CH 550	550	596	522	526	2.9	
	LSC-CH 600	600	646	572	576	3.3	