

メインバー詳細図 S=1/2

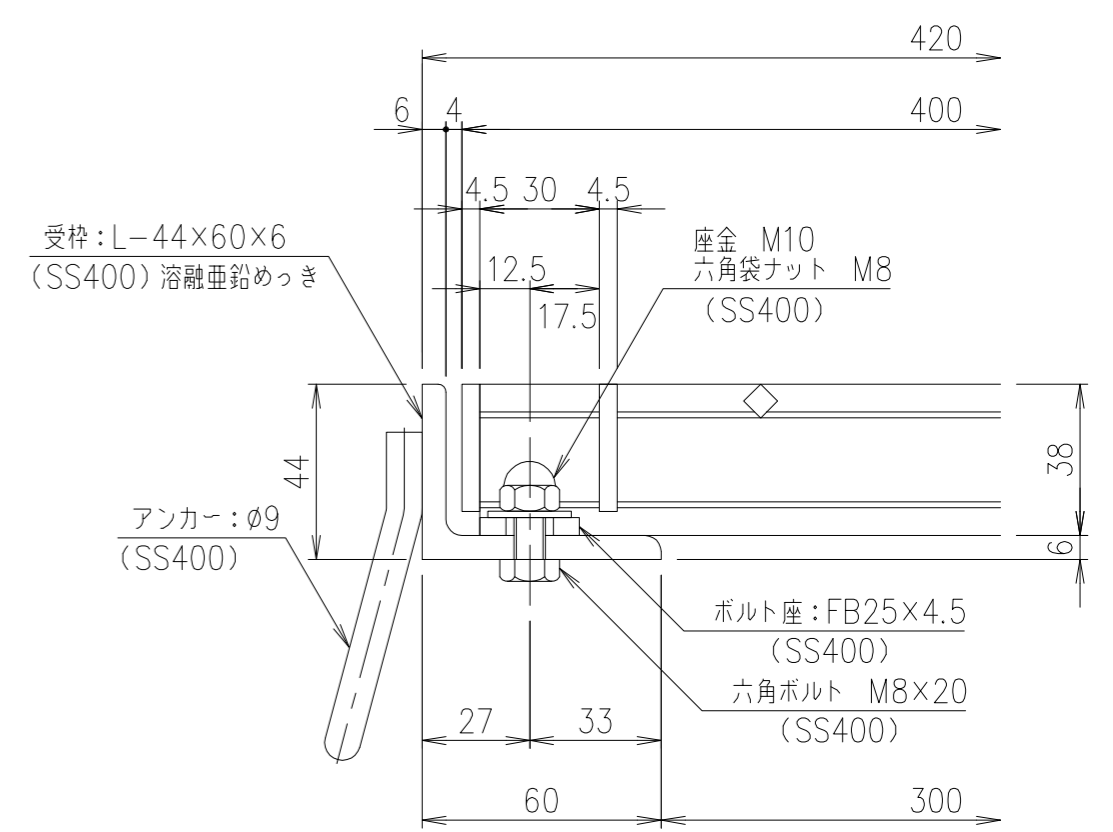

断面詳細図 S=1/2

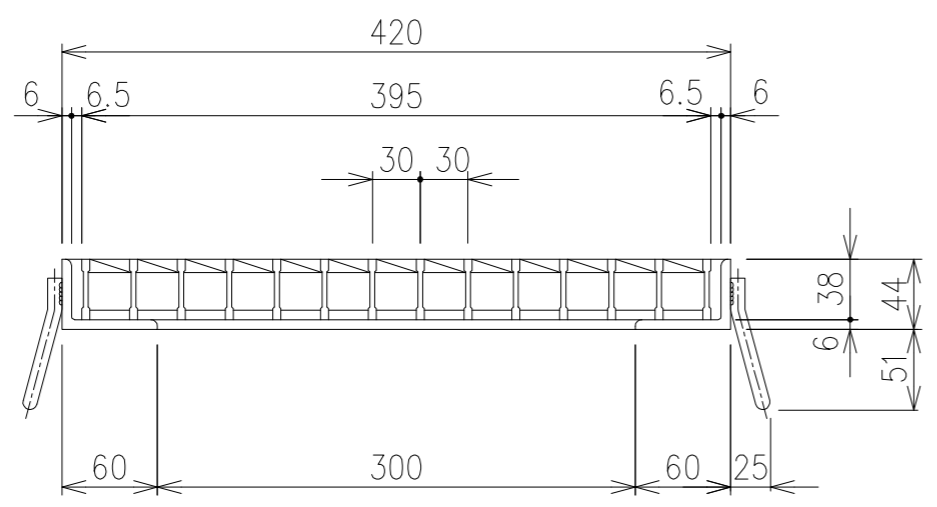

項番	名称	材質	個数	kg/個	記事
	受枠	SS400	7.7		溶融亜鉛めっき
	銅製グレーチング	SS400	7.6		溶融亜鉛めっき
	製図	照査	承認	DKC GMH38-33 (受枠：溶融亜鉛めっき仕様) 適用荷重：T-14・T-6荷重	
	高虫	本木	伊藤		
	平成	年	月		
	第一機材株式会社	三角法	図番	G-E3-04594	

内容	日付	編集