

メインバー詳細図 S=1/2

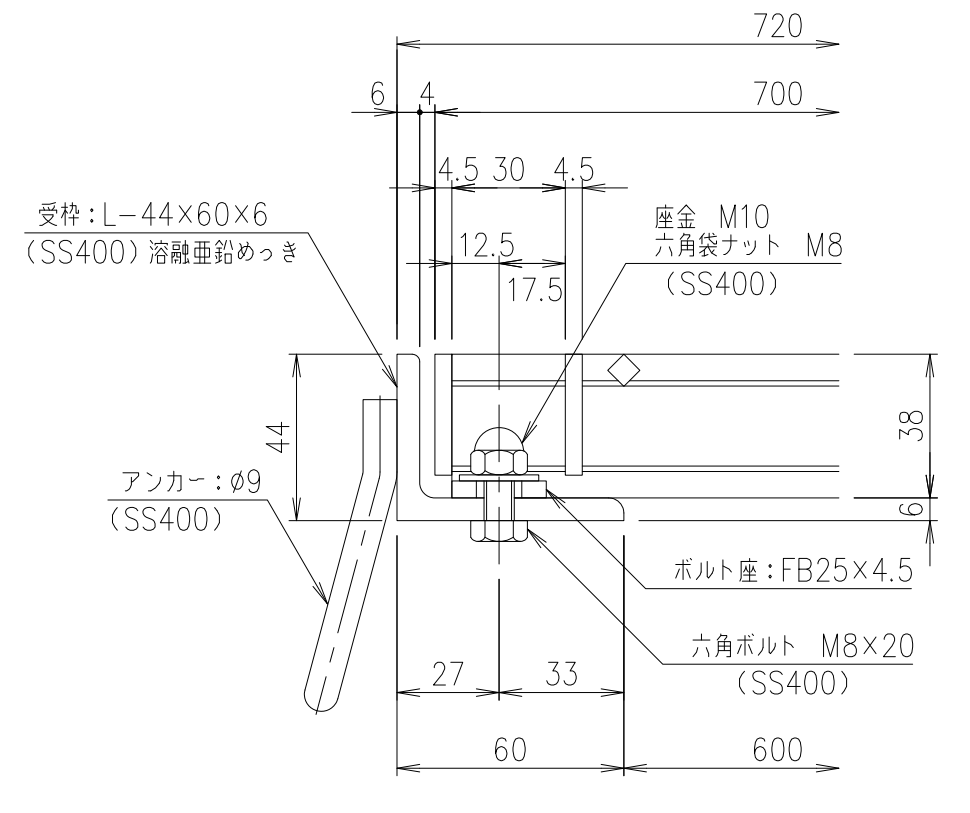

断面詳細図 S=1/2

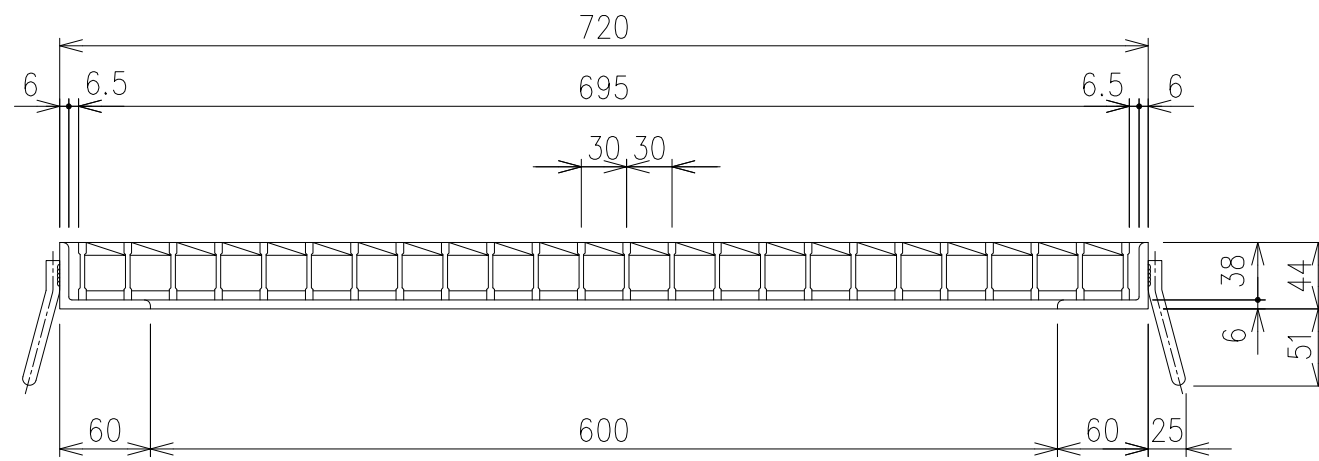

内容	日付	編集

項番	名称	材質	個数	kg/個	記事
	受枠	SS400	13.8		溶融亜鉛めっき
	鋼製グレーチング	SS400	22.4		溶融亜鉛めっき
製図 照査 承認 1/5 名称 高虫 本木 伊藤 尺度 平成 年 月 日 第一機材株式会社 三角法 図番 DKC GMH38-66 (受枠: 溶融亜鉛めっき仕様) 適用荷重: T-2荷重 G-E3-04609					