

メインバー詳細図 S=1/2

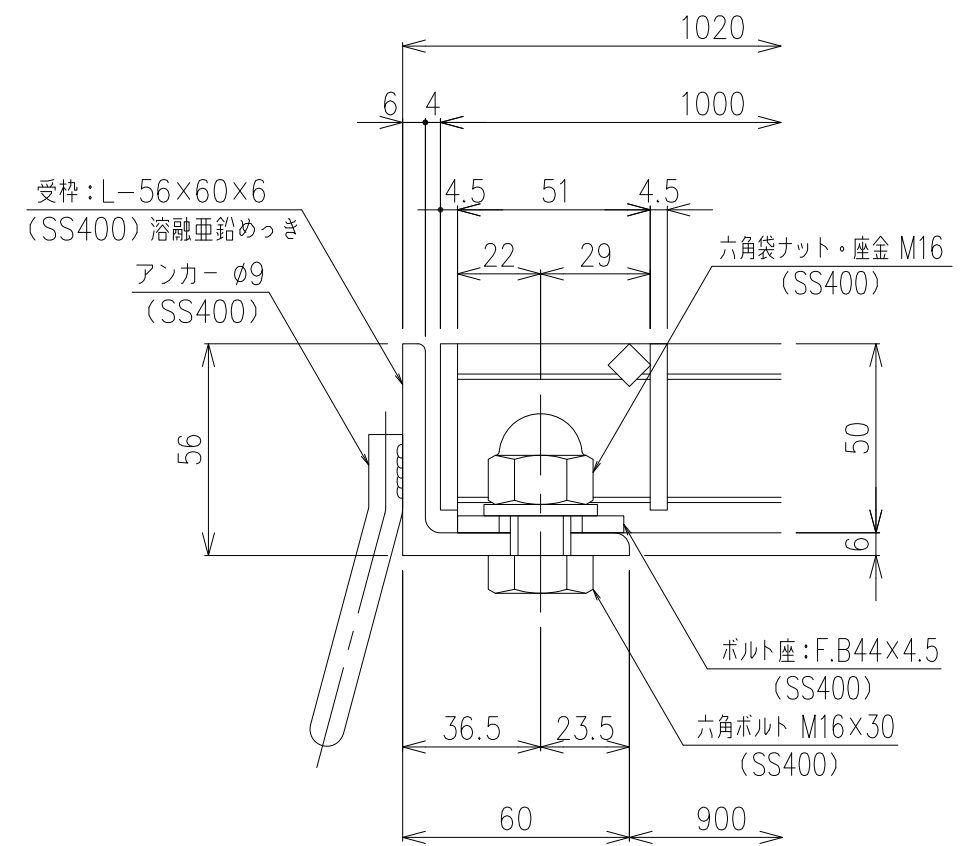

断面詳細図 S=1/2

項番	名称	材質	個数	kg/個	記事
	受枠	SS400	22.0		溶融亜鉛めっき
	鋼製グレーチング	SS400	65.6		溶融亜鉛めっき
	製図	照査	承認	DKC GMH50-99 (受枠: 溶融亜鉛めっき仕様) 適用荷重: T-2荷重	
	高虫	本木	伊藤		
	平成	年	月		
	第一機材株式会社				

内容	日付	編集

1/10 名称  
尺度  
三角法  
図番

G-E3-04620