

メインバー詳細図 S=1/2

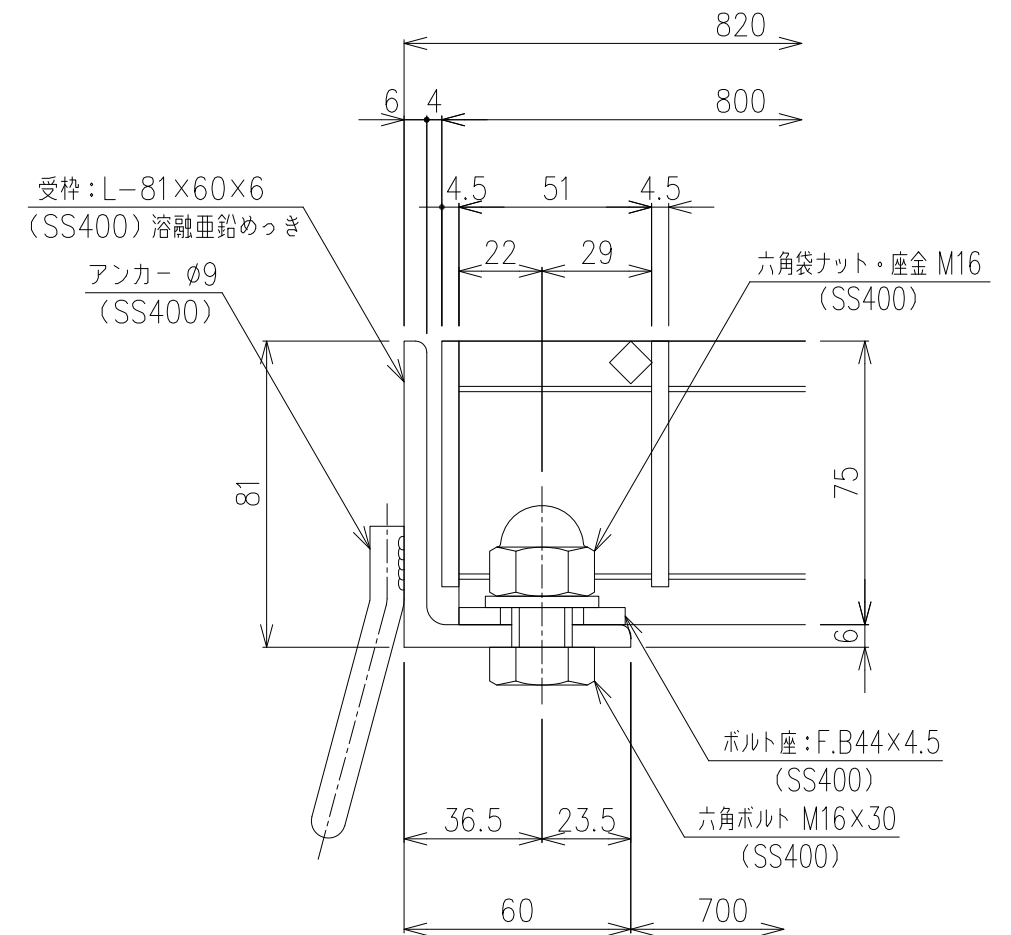

断面詳細図 S=1/2

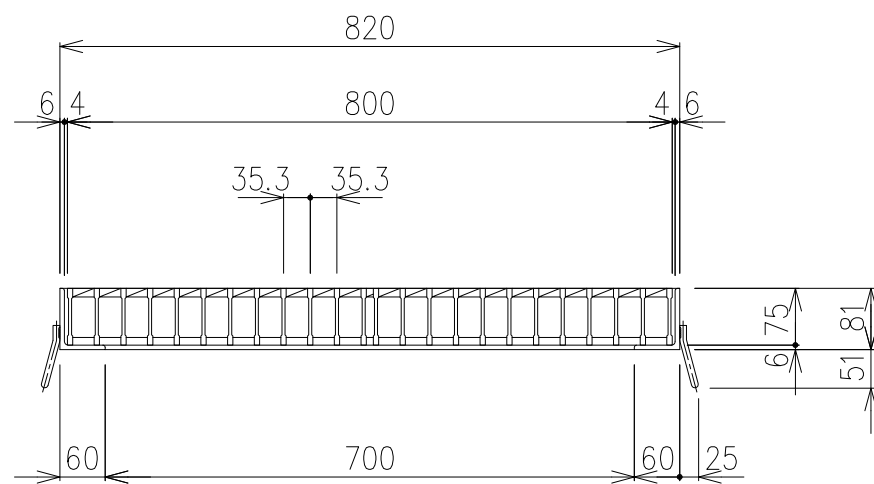

受枠	SS400	21.6	溶融亜鉛めっき
鋼製グレーチング	SS400	63.7	溶融亜鉛めっき
項番	名称	材質	個数 kg/個 記事
	製図 照査 承認	1/10	名称
	高虫 本木 伊藤		
	平成 年 月 日	尺度	DKC GMH75-77 (受枠: 溶融亜鉛めっき仕様) 適用荷重: T-25・T-20荷重
	第一機材株式会社	三角法	
内容	日付	編集	図番
			G-E3-04615