

メインバー詳細図 S=1/2

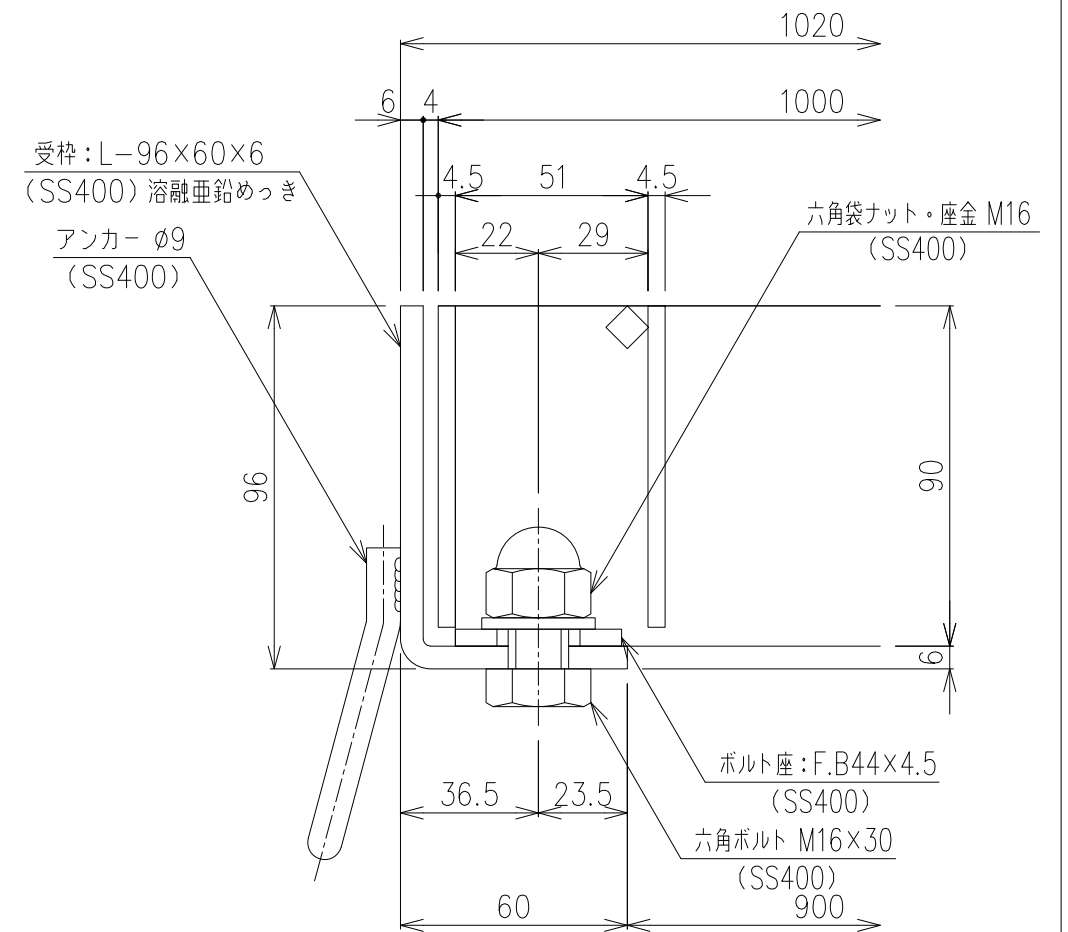

断面詳細図 S=1/2

受枠	SS400	28.5	溶融亜鉛めっき		
鋼製グレーチング	SS400	135.3	溶融亜鉛めっき		
項番	名称	材質	個数	kg/個	記事
	製図	照査	承認	1/10	名称
	高虫	本木	伊藤		
	平成 年 月 日			三角法	図番
	第一機材株式会社				
					DKC GMH90-99 (受枠: 溶融亜鉛めっき仕様) 適用荷重: T-25荷重
					G-E3-04623

内容	日付	編集