

メインバー詳細図 S=1/1

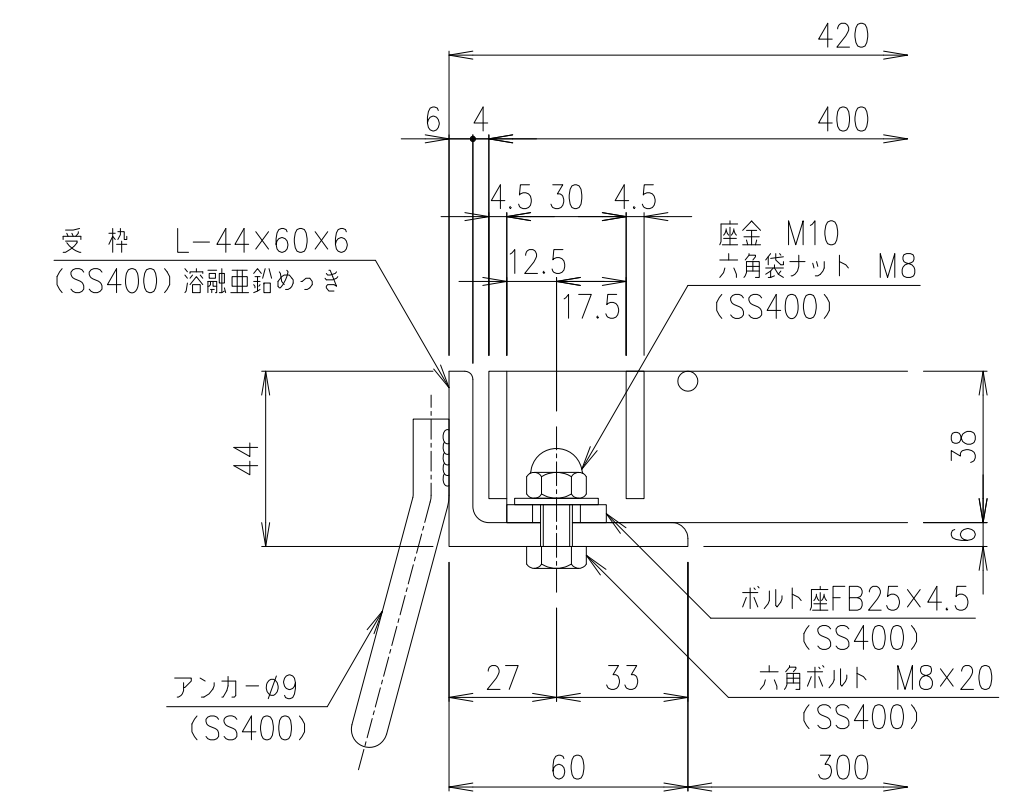
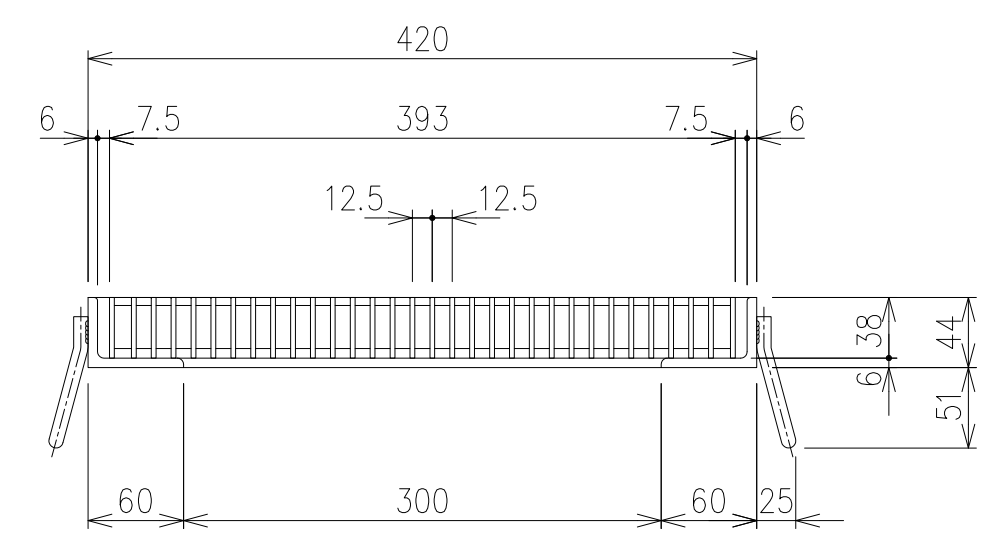

断面詳細図 S=1/2

項番	名称	材質	個数	kg/個	記事	
	受枠	SS400	7.7		溶融亜鉛めっき	
	銅製グレーチング	SS400	12.5		溶融亜鉛めっき	
	製図	照査	承認	DKC GMSH38-33 適用荷重：T-20荷重・T-25荷重 (受枠：溶融亜鉛めっき)		
	高虫	本木	伊藤			
	平成	年	月			日
第一機材株式会社				三角法	図番	G-E3-04639

内容	日付	編集