

排水穴 詳細図 S=1/2

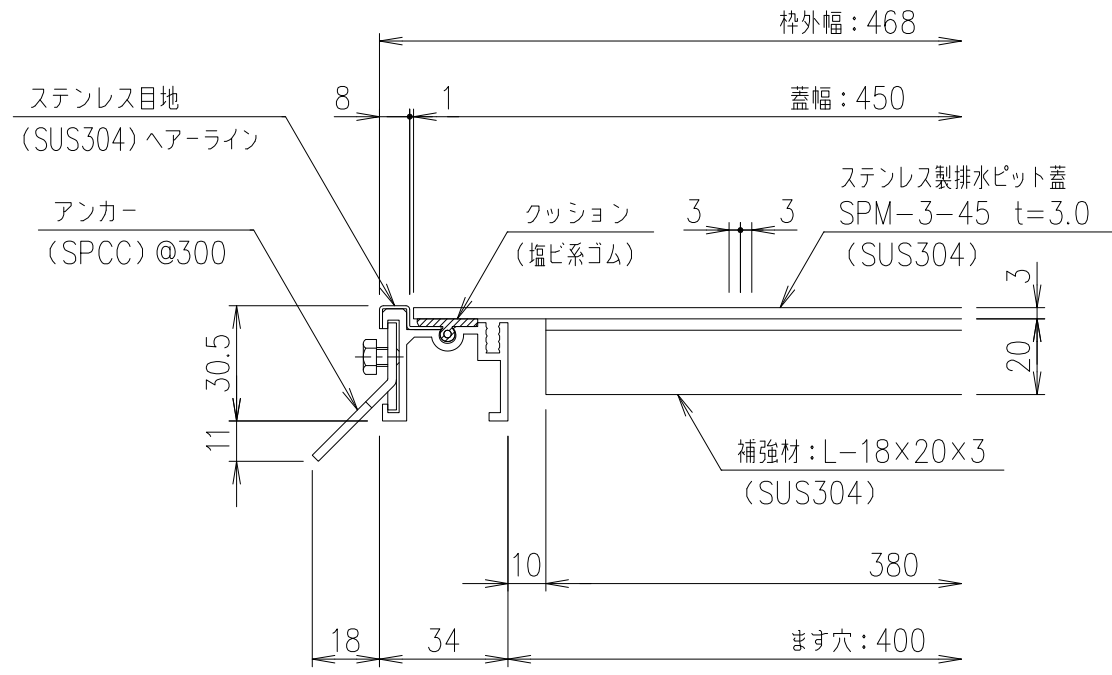

SPM-3-45 断面詳細図 S=1/2
ステンレス製排水ピット蓋

記号	内容	日付	編集	担当	製図	照査	承認	1/5	名称	DKC ステンレス製排水ピット蓋			
親番	図歴							尺度		材質	個数	kg/個	記事
					高村	野口	金子	1/5	三角法	SUS304	2.1	5.5	ステンレス目地付きアルミ枠: SFK-2 ます穴: 400×400mm 歩行用: 3.5kN/m ²
								平成 年 月 日					
					第一機材株式会社				図番	S-E3-10311			