

# ZⅢ型 浅型グリーストラップ SUS304製

許容流入流量31.0~180.0(L/min)

**SE-SA-ZⅢ シンダー内埋設型 マンホール分離タイプ**  
側溝導入型 本体H寸 195~225mm

**●注意**

1. 国田田は流入管方向、㊦㊧㊨は排出管方向を示します。  
ご注文の際は流入、排出管方向をご指示ください。
2. 下表以外の寸法でもご要望に合わせて製作いたします。

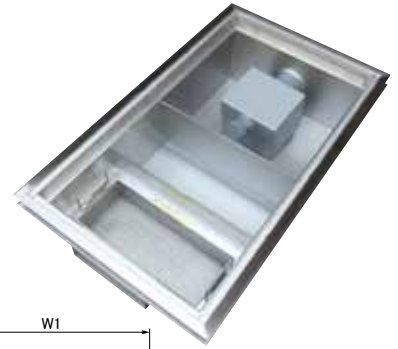
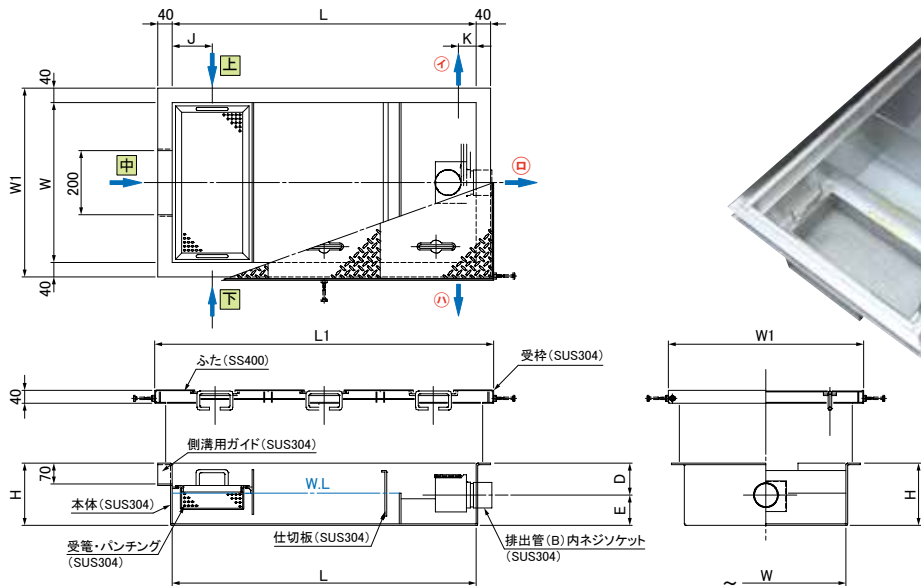
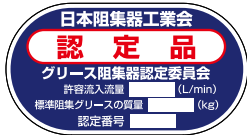

**●寸法・仕様表**

本体質量は、マンホール総質量を除いた質量です。

\*1標準マンホール仕様(受枠:ステンレス、蓋:銅板製)

型式	本体										*1標準マンホール仕様			許容流入流量 ℓ/min	阻集グリース量 kg	排出管(B)
	寸法 mm										蓋枚数	蓋質量 kg/枚	総質量 kg/セット			
SE-31SA-ZⅢ (認定)	750	400	195	100	95	100	115	860	510	18	2	8	21	31.0	10.2	80
SE-55SA-ZⅢ (認定)	1000	500	195	100	95	125	115	1110	610	25	3	9	31	55.0	18.2	80
SE-85SA-ZⅢ (認定)	1300	500	210	100	110	125	130	1420	620	31	3	11	40	85.0	28.2	100
SE-108SA-ZⅢ (認定)	1500	500	225	110	115	125	130	1610	610	36	4	9	43	108.0	35.8	100
SE-160SA-ZⅢ (認定)	1550	700	225	110	115	125	130	1660	810	45	5	(大)12 (小)9	63	160.0	53.1	100
SE-180SA-ZⅢ (認定)	1710	700	225	110	115	125	130	1810	810	48	5	(大)12 (小)10	66	180.0	59.7	100

※人荷重

# ZBⅢ型 浅型グリーストラップ SUS304製

許容流入流量200.0~336.0(L/min)

**SE-SA-ZBⅢ シンダー内埋設型 マンホール分離タイプ**  
側溝導入型 本体H寸 245mm

**●注意**

1. 排水方向はストレートのみとなります。
2. 下表以外の寸法でもご要望に合わせて製作いたします。

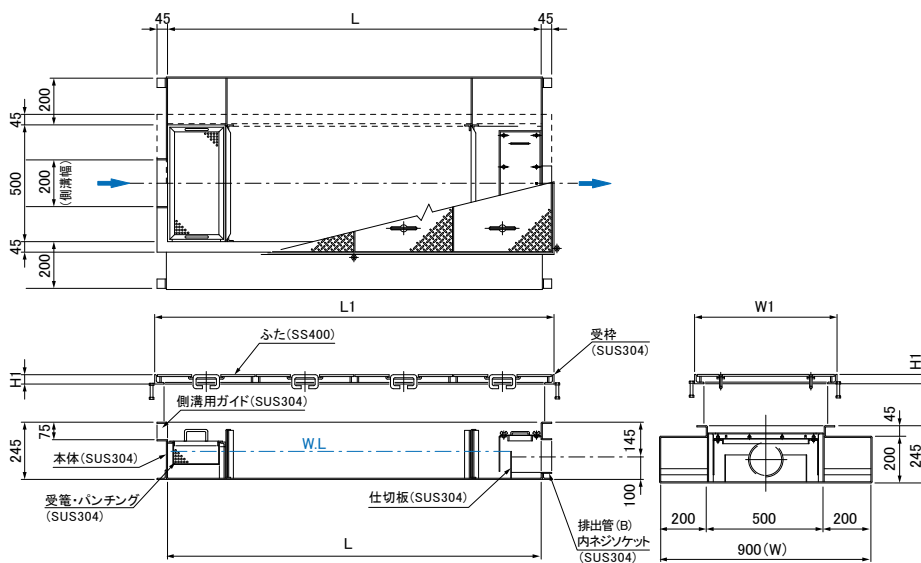

**●寸法・仕様表**

本体質量は、マンホール総質量を除いた質量です。

\*1標準マンホール仕様(受枠:ステンレス、蓋:銅板製)

型式	本体					質量 kg	*1標準マンホール仕様			許容流入流量 ℓ/min	阻集グリース量 kg	槽数	排出管(B)
	寸法 mm						蓋枚数	蓋質量 kg/枚	総質量 kg/セット				
SE-200SA-ZBⅢ (認定)	1400	900	1510	610	40	93	4	8	41	200.0	66.4	3	125
SE-224SA-ZBⅢ (認定)	1600	900	1710	610	40	100	4	9	45	224.0	74.3	3	125
SE-252SA-ZBⅢ (認定)	1800	900	1930	630	50	109	5	14	82	252.0	83.6	3	125
SE-336SA-ZBⅢ (認定)	2400	900	2530	630	50	139	6	14	105	336.0	111.5	3	125

※人荷重

グリーストラップ

13