

TCRS6-3010

●質量：489kg

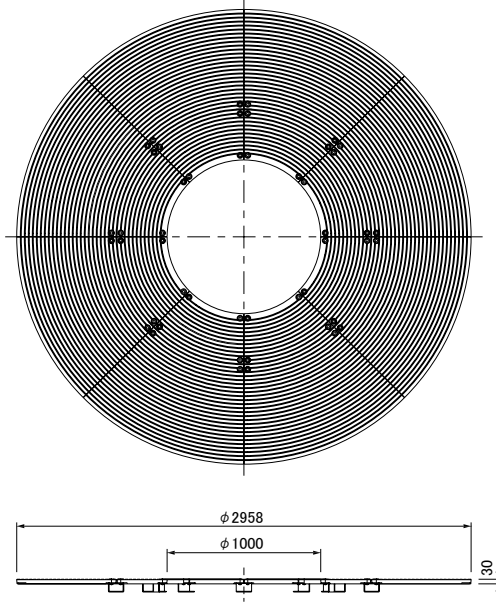
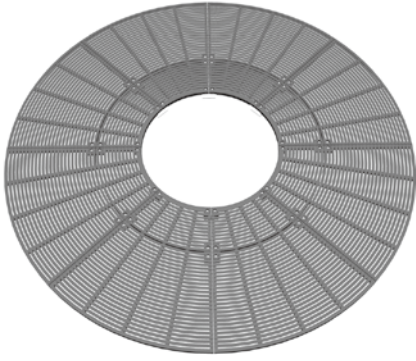

●共通特長

樹木成長に合わせて内径 $\phi 1000$ から $\phi 1664$ へ内径リングを外すことによって、2段階の調節が可能です。

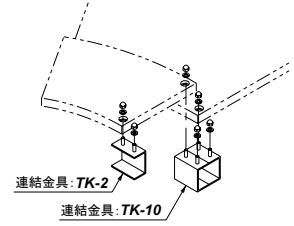
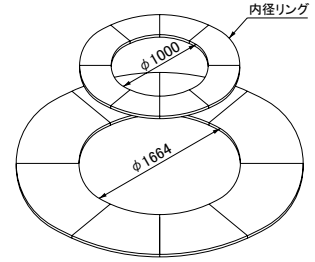

内径調節を行うにあたり、内径リングを外した場合、連結金具は、TK-10 を、今まで使用していた TK-2 と変えて連結してください。

TCRS9-3010

●質量：461kg

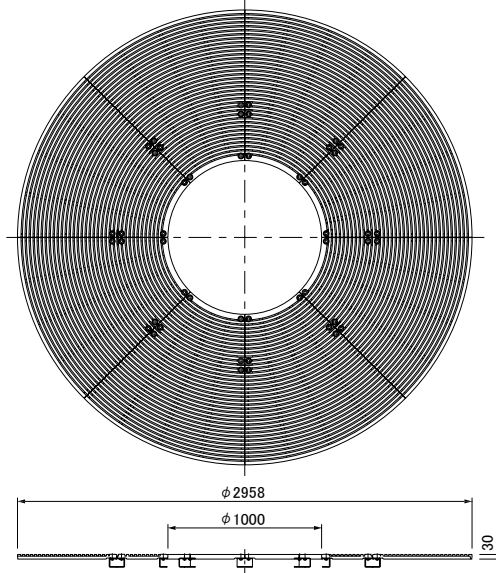

●共通適用受枠

FAR-29S	アングル補強受枠
---------	----------

●仕様

スキマ：TCRS6-3010 6mm

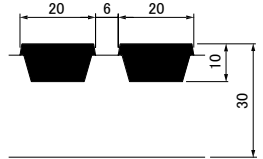

スキマ：TCRS9-3010 9mm

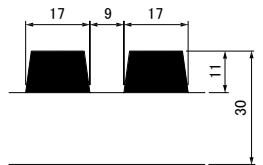

分割数：16(外径8,内径8)

グロウアップ