

## ドット模様 ブロックタイプ

材 質：FCD500  
表面処理：樹脂系塗料塗装

### TBSSN-1560 (細目ノンスリップタイプ)

●質量：118kg

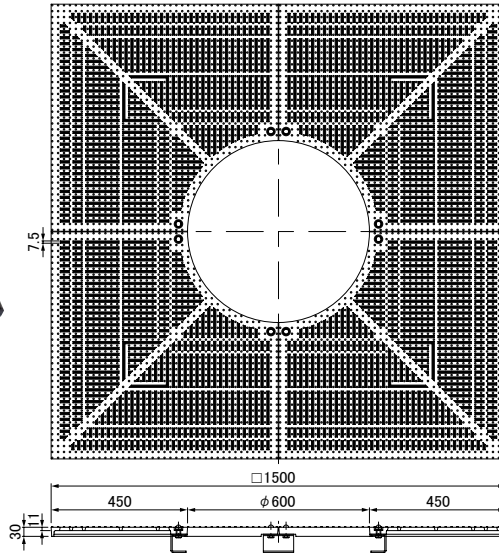

#### ●特長

スキマはきわめて細い7.5mm逆V形状とし、ツリーキーパー表面には突起(ドット)形状を設け、排水効果、ノンスリップ効果を高めました。  
BPN値は40以上あります。

「滑りにくい」仕様ですが、もしものスリップ事故や転倒事故に充分ご注意ください。

#### ●仕様

スキマ：7.5mm  
分割数：4

#### ●適用受枠

FAS-15	アングル受枠タイル用
FAS-15H	アングル受枠インターロッキングブロック用
FBSW-15	フラットパーダブル受枠
CBS-15	コンクリートブロック受枠

#### ●ドット模様詳細

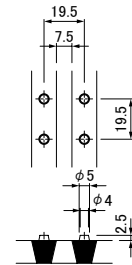

#### ●スキマ・ドット模様拡大



材 質：FCD500  
表面処理：樹脂系塗料塗装

## ブロックタイプ

### TBSS-2090 (細目タイプ)

●質量：202kg

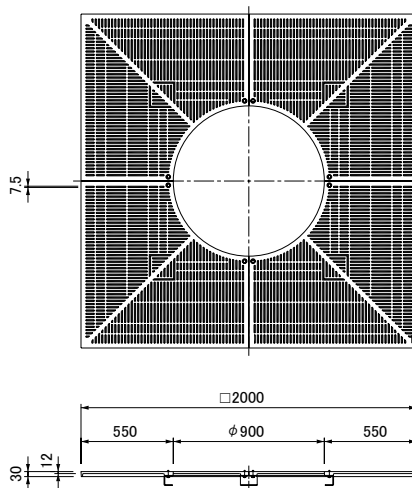
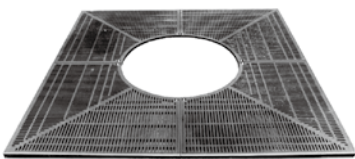

#### ●仕様

スキマ：7.5mm  
分割数：4

#### ●適用受枠

FAS-20	アングル受枠タイル用
FAS-20H	アングル受枠インターロッキングブロック用
FBSW-20B	フラットパーダブル受枠
CBS-20	コンクリートブロック受枠

#### ●支柱孔詳細図

支柱孔付きも製作いたします。  
ご注文の際にご指示ください。

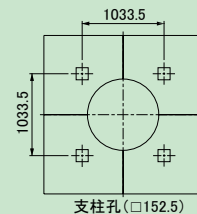

15

ツリーキーパー® 本体