

# スチールエッジ (舗装見切り材) 【車輛通行部に使用の場合】

- スチールエッジ類 **SED・SEZ・SESN・SESTN・SELN-S/R・SELZ-S/R** は、車輛通行部用ではありません。
- 縦断・横断に関わらず、車両が直接載る場合は、別途御問合わせください。
- 下記は御参考資料ですが、設置部位の条件・舗装断面等に因り、ご提案内容が変わります。

## ●断面詳細図

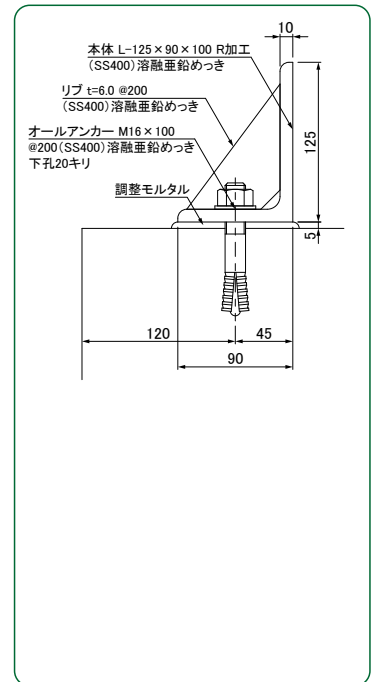
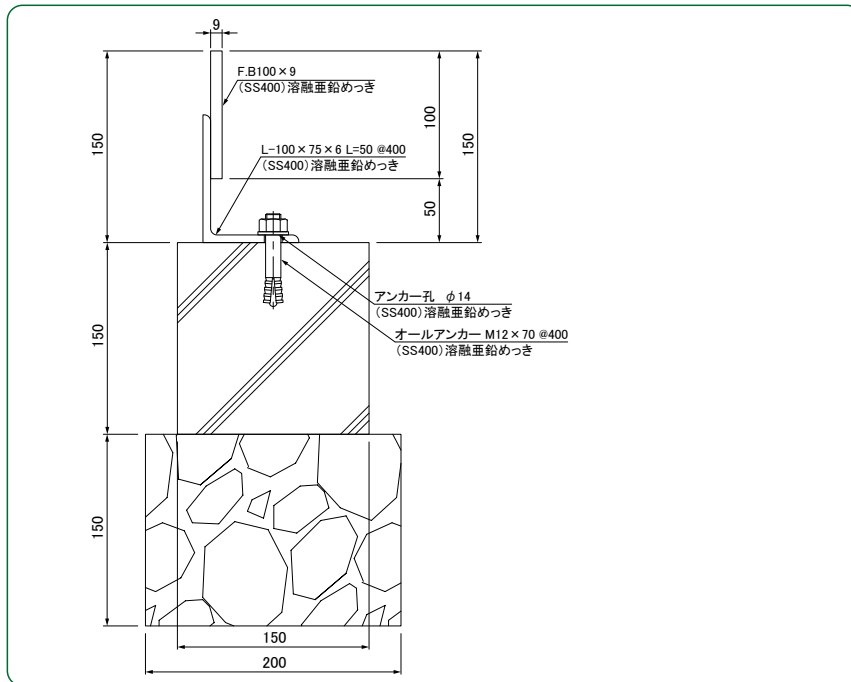
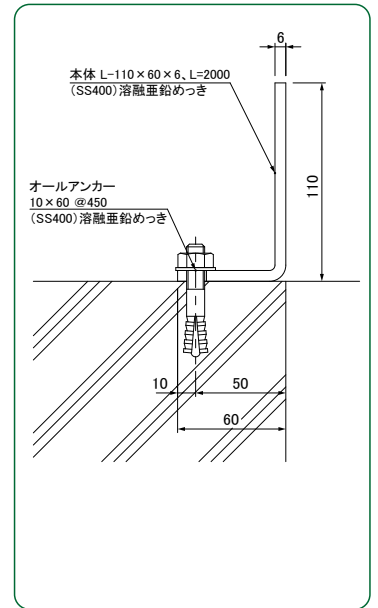
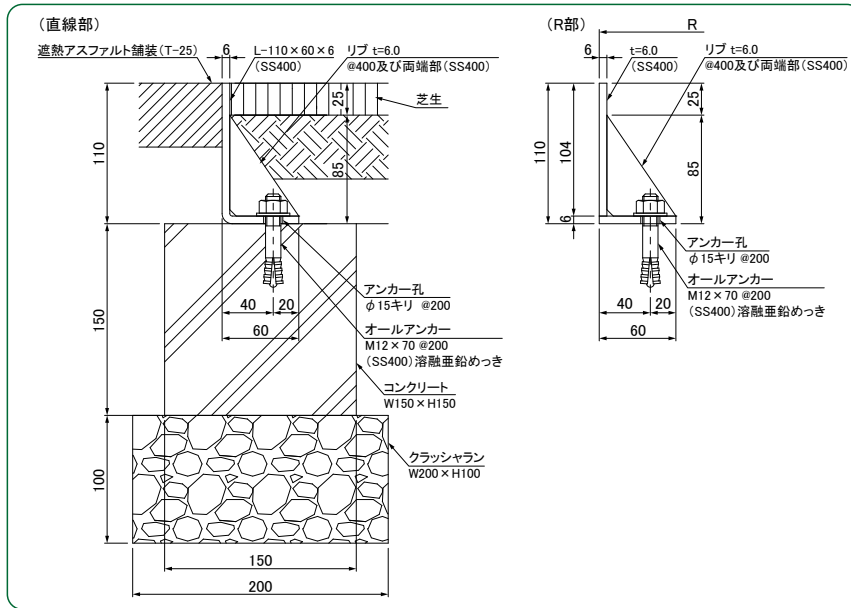

スチールエッジ® (舗装見切り材)