

落込取手の交換方法について

2022年7月7日 管理番号：FH1-2207072 製品分類：フローハッチ&マシンハッチ

第一機材株式会社

適用機種	
ST (ステンレス製 取手)	AT (アルミ製 取手)
フローハッチ ・H-7 ・MKP-7S ・H-8 ・MKP-8S	フローハッチ ・H-2 ・D-2S ・H-4 ・D-4S
マシンハッチ ・BH-8S ・BH-7S ・BH-8SW	

取手交換手順 (参考製品：H-4)

手順1 取手引き上げて、90°回転させてください。

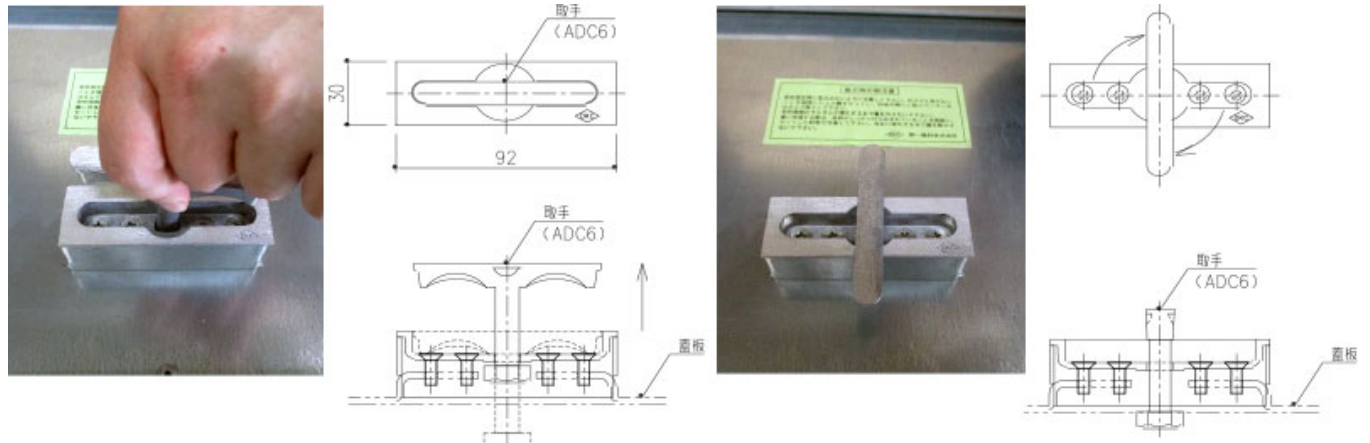

手順2 皿ボルトを緩めて、ボルトと取手を取り外してください。

- 注1) 蓋側のねじ山が欠損している場合は、取手の交換ができません。蓋の交換をお願い致します。
- 注2) 充填用の取手交換時は、取手周りの仕上げ材を傷つけない様に注意して作業を行ってください。

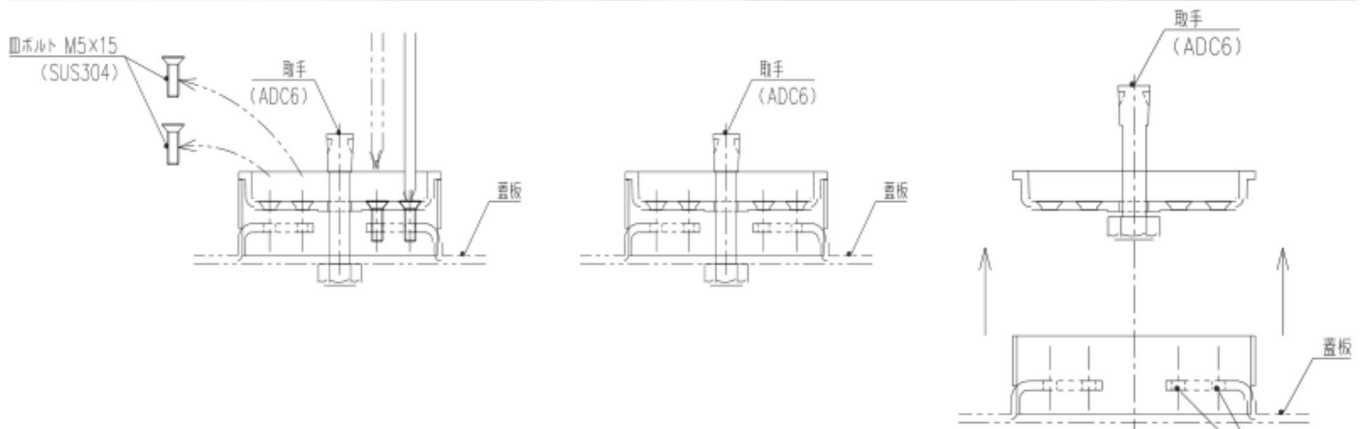
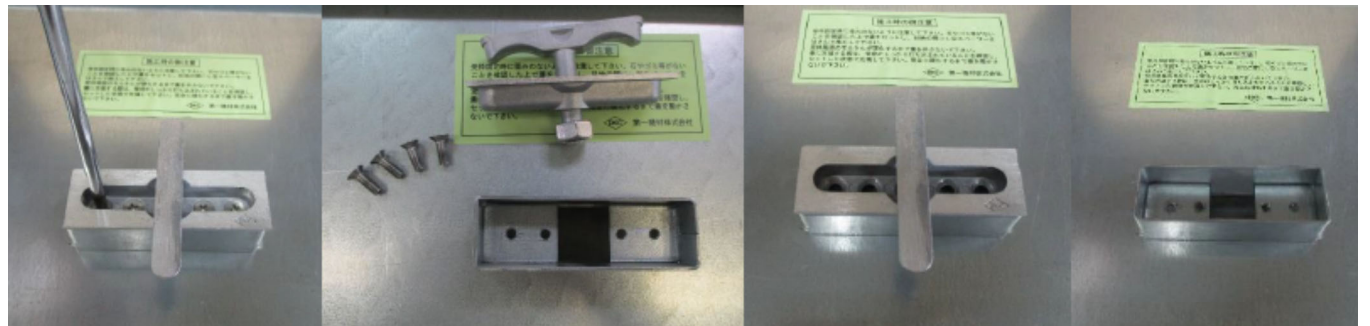

※こちらのねじ山が欠損している場合は、取手の交換はできません。
蓋の交換をお願い致します。

手順3 取手を取り外す際と逆の手順で作業を行います。新しい取手を蓋にはめ込んで、皿ボルトを締め付けてください。

手順4 取手を90°回転させて落し込んでください。