

## 舗装見切り材 SED 両側舗装の場合（アンカーの位置を下げる場合）

2022年11月1日 管理番号：SE1-2211011 製品分類：スチールエッジ(舗装見切り材) (2023/9/7 修正)

第一機材株式会社

打込アンカーの位置を下げることで、舗装材に当たらないようにすることができます。  
アンカーを下げる方法として、打込アンカー差し込み部を丸パイプに変えて下げます。  
連結金具はそのまま下げることができます。

### ●SED-100

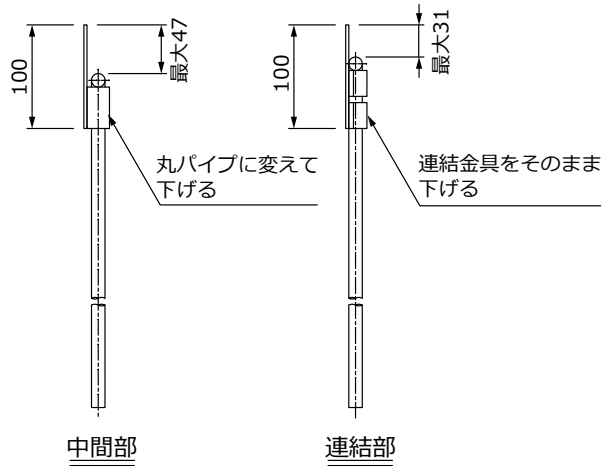

### ●SED-150

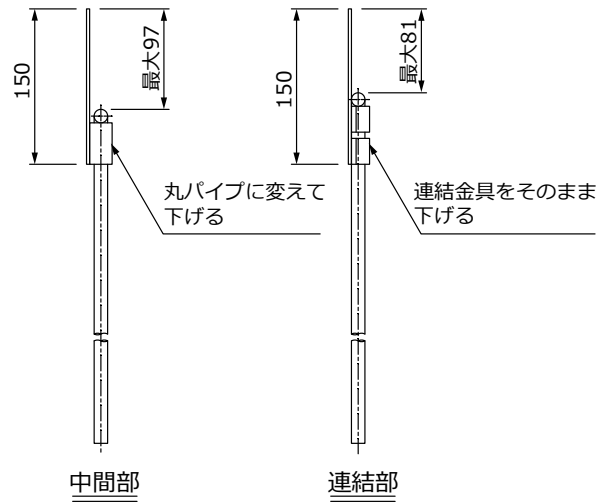

### ●SED-150施工例

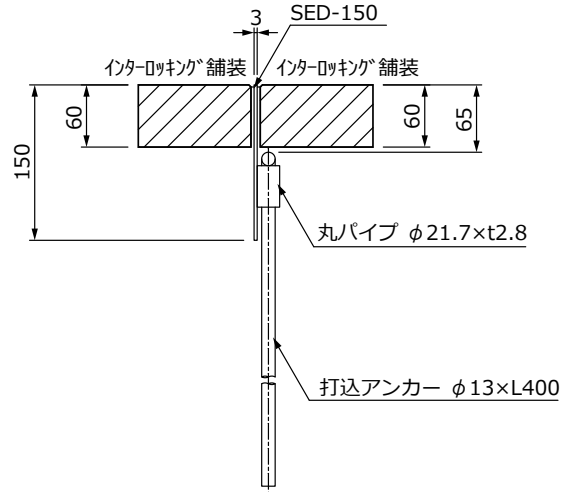

例：インターロッキング舗装～インターロッキング舗装